



Tps Academy – IDPA

Stage 01: IDPA 5x5 Classificazione

Course Designer: IDPA



SCENARIO:

Classificazione breve IDPA come da regolamento – conteggio Limited

GUN READY CONDITION:

Tiratore in piedi, in posizione relax, arma in fondina e colpo camerato.

PCC: Tiratore in piedi in low ready, sicura inserita, dito fuori dalla guardia, colpo camerato.

STAGE PROCEDURE:

String 1: Draw and fire 5 shots freestyle.

String 2: Draw and fire 5 shots using Strong Hand Only.

String 3: Start with only 5 rounds in your gun. Draw and fire 5 shots, emergency reload and fire 5 additional shots freestyle.

String 4: Draw and fire 4 shots to the body and one shot to the head freestyle.

STRINGS: 4

SCORING: 25 rounds tot. - Limited

TARGETS: 1 threat

SCORED HITS: XXXXX

START-STOP: Audible - Last shot

RULES: Rulebook-2017.-3;
MD-CSO-Handbook_V2019.2

COVER GARMENT: Not required

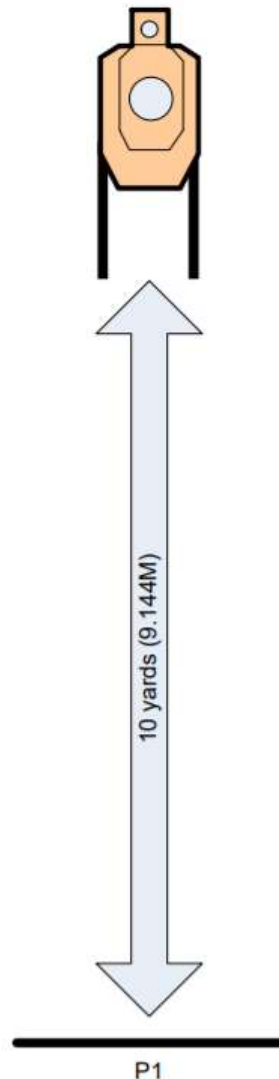



Tps Academy – IDPA

Stage 02: Un giretto nei vicoli

Course Designer: I. Fichera - D. Riillo



SCENARIO:

A passeggio per i vicoli della città alcuni malviventi ti aggrediscono. Nascosto dietro a dei ripari rispondi al fuoco per difenderti.

GUN READY CONDITION:

Tiratore in piedi, in posizione relax, arma in fondina e colpo camerato. Caricatori alla massima capacità di divisione.

PCC: Tiratore in piedi in low ready, sicura inserita, dito fuori dalla guardia, colpo camerato. Caricatori 10 colpi + 1 camerato.

STAGE PROCEDURE:

Al segnale acustico ingaggia tutti i bersagli dalle coperture disponibili.

STRINGS:

1

SCORING:

17 rounds min, Unlimited

TARGETS:

8 threat, 4 non threat, 1 Steel

SCORED HITS:

Best 2 per paper, steel down

START-STOP:

Audible - Last shot

RULES:

Rulebook-2017.-3;

DISTANCES:

From 2 yds to 10 yds

COVER GARMENT: Required

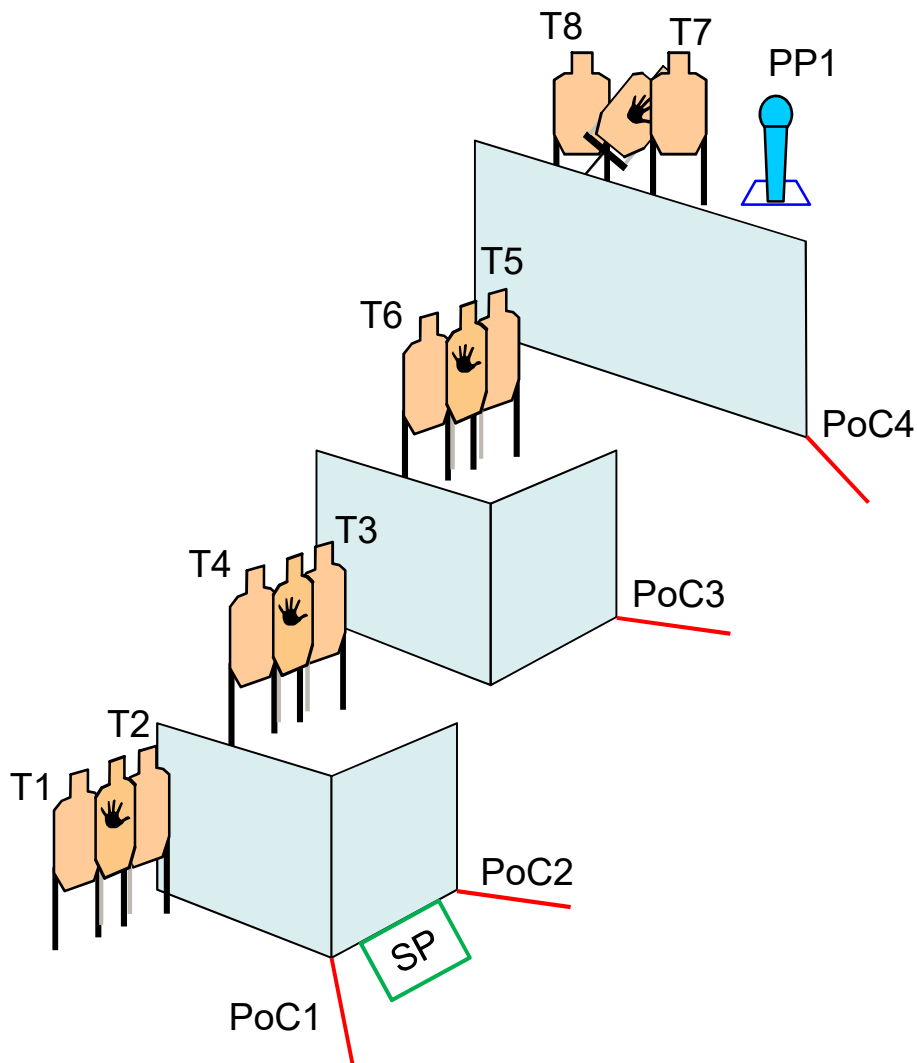



Tps Academy – IDPA

Stage 03: Air Marshal

Course Designer: I. Fichera - D. Riillo



SCENARIO:

Alcuni terroristi hanno preso in ostaggio equipaggio e pilota di un volo charter che avresti dovuto prendere assieme alla tua famiglia, non farti rovinare le vacanze: difenditi eliminando i terroristi a terra e sul velivolo che ti stanno sparando addosso.

GUN READY CONDITION:

Tiratore in piedi, in posizione relax, arma in fondina e colpo camerato. Caricatori alla massima capacità di divisione.

PCC: Tiratore in piedi in low ready, sicura inserita, dito fuori dalla guardia, colpo camerato. Caricatori 10 colpi + 1 camerato.

STAGE PROCEDURE:

Al segnale acustico raggiunge indifferentemente **PoC1** o **PoC2** da dove ingaggia PP1 e PP2. In seguito ingaggia tutti i bersagli all'aperto e dalle coperture disponibili.

STRINGS:

1

SCORING:

18 rounds min, Unlimited

TARGETS:

8 threat, 5 non threat, 2 Steel

SCORED HITS:

Best 2 per paper, steels down

START-STOP:

Audible - Last shot

RULES:

Rulebook-2017.-3;

DISTANCES:

From 2 yds to 15 yds

COVER GARMENT: Required

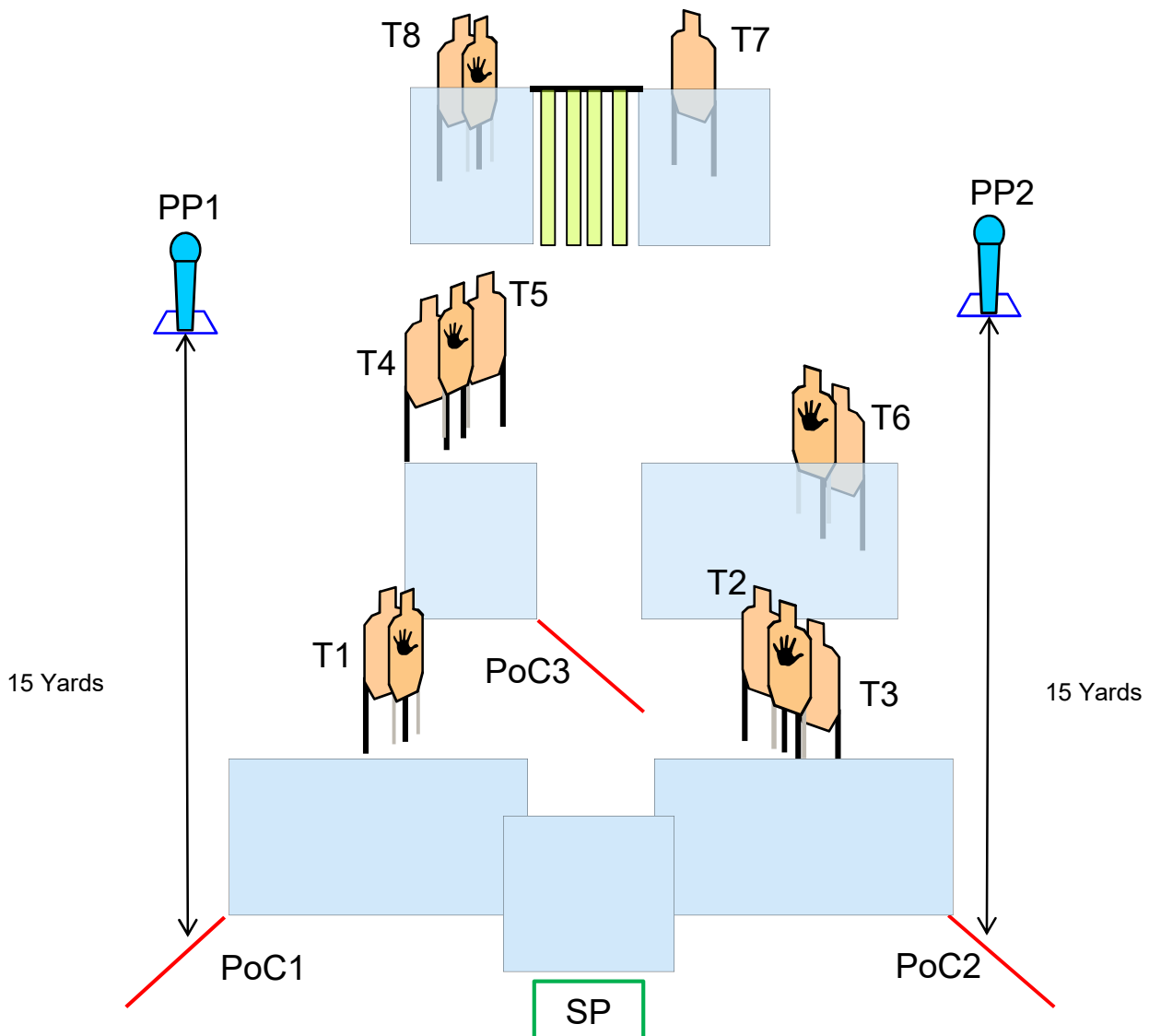



Tps Academy – IDPA

Stage 04: Raggiungi il covo

Course Designer: I. Fichera - D. Riillo



SCENARIO:

Alcuni malviventi stanno rubando dei materiali dal tuo magazzino, vedendoti iniziano ad esplodere dei colpi in tua direzione, non puoi far altro che difenderti.

GUN READY CONDITION:

Tiratore in piedi, in posizione relax, arma in fondina e colpo camerato. Caricatori alla massima capacità di divisione.

PCC: Tiratore in piedi in low ready, sicura inserita, dito fuori dalla guardia, colpo camerato. Caricatori 10 colpi + 1 camerato.

STAGE PROCEDURE:

Al segnale acustico ingaggia tutti i bersagli all'aperto e dalle coperture disponibili. **Ingaggiare gli steels oltrepassando le FL rosse comporta DQ**

STRINGS:

1

SCORING:

18 rounds min, Unlimited

TARGETS:

7 threat, 4 non threat, 4 Steel

SCORED HITS:

Best 2 per paper, steel down

START-STOP:

Audible - Last shot

RULES:

Rulebook-2017.-3;

DISTANCES:

From 2 yds to 20 yds

COVER GARMENT: Required

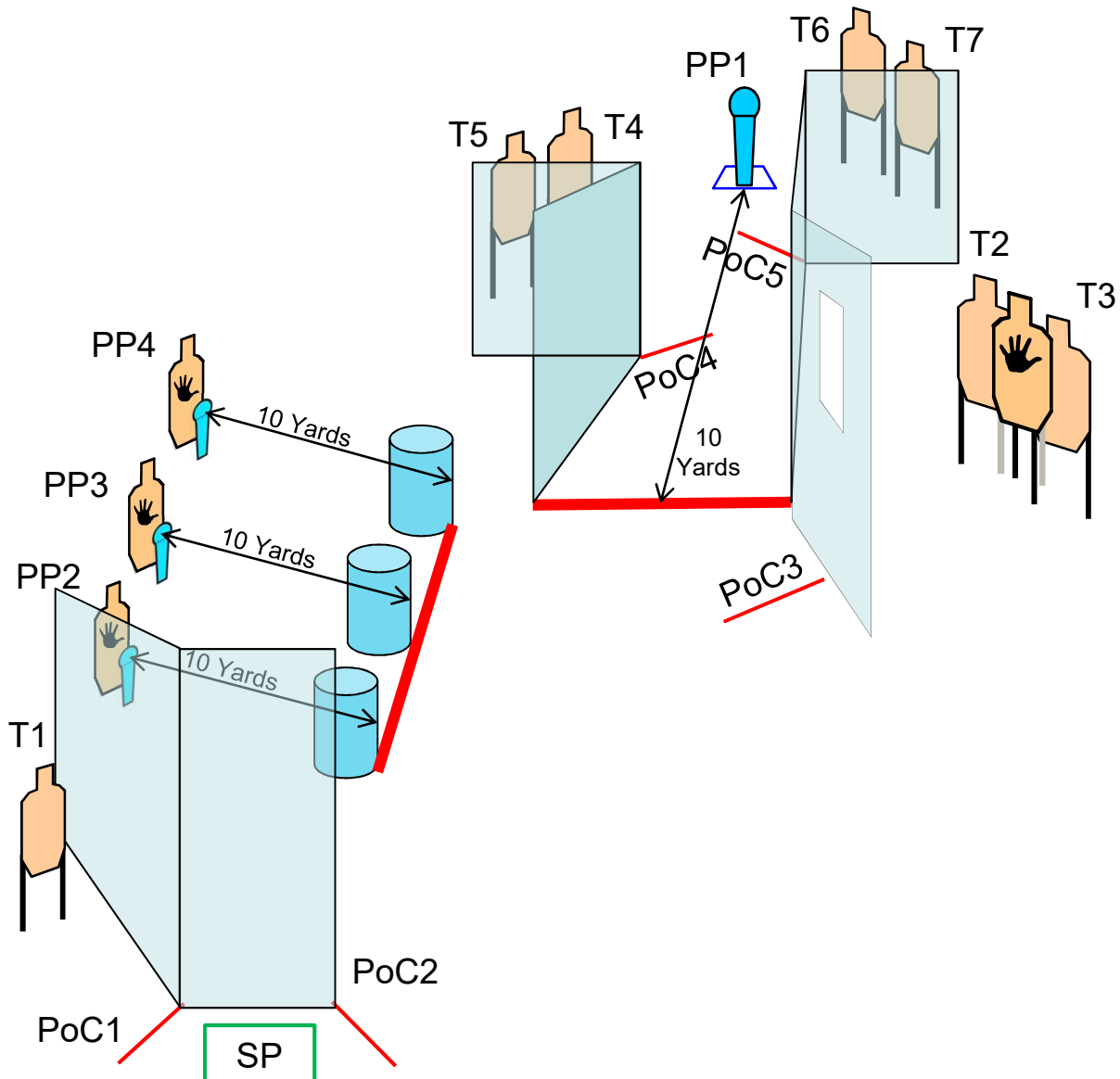



Tps Academy – IDPA

Stage 05: Sfuggi ai rapitori

Course Designer: I. Fichera - D. Riillo



SCENARIO:

Dei malviventi hanno sequestrato te ed alcuni tuoi amici, liberati e salva i tuoi compagni.

GUN READY CONDITION:

Tiratore in piedi, in posizione relax girato di spalle, arma in fondina e colpo camerato. Caricatori alla massima capacità di divisione.

PCC: Tiratore in piedi in relax girato di spalle, arma su apposito supporto, colpo **non** camerato. Caricatori 10 colpi.

STAGE PROCEDURE:

Al segnale acustico, si sfilia il cappuccio, si gira fronte sagoma ed ingaggia T1 con 5 colpi al corpo (coperto da T-shirt) ed uno alla testa. Ingaggia le restanti sagome sfruttando coperture e finestre esistenti. T6 e T7 vanno ingaggiate da **Poc3** con almeno un ginocchio a terra.

STRINGS:

1

SCORING:

18 rounds min, Unlimited

TARGETS:

7 threat, 3 non threat

SCORED HITS:

Best 2 per paper

START-STOP:

Audible - Last shot

RULES:

Rulebook-2017.-3;

DISTANCES:

From 2 yds to 10 yds

COVER GARMENT: Required

