



ROUTE 66 – IDPA

Stage 1  
CHICAGO



STANDARD

**START POSITION:** Arma carica con primo caricatore da 6 colpi (5+1). IN PIEDI all'interno della Start Position . PCC: Stessa condizione, Hip Level, volata centrale verso il parapalle a 45 gradi.

**STRINGS:** 1  
**SCORING:** 18 colpi , Limited  
**TARGETS:** 9 target, 0 Non-target, 0 Ferri  
**SCORED HITS:** 2 per target  
**START-STOP:** Segnale acustico-Ultimo colpo  
**CONCEALMENT:** Non Richiesto  
**VOLATA DI SICUREZZA:** 180 gradi, parapalle laterale e frontale in elevazione

**STAGE PROCEDURE:** Al segnale acustico da dentro SP ingaggiare le sagome T1,T2,T3 in Free Style. Spostarsi in P1 e ingaggiare T4,T5,T6 con la mano forte, infine spostarsi in P2 e ingaggiare T7, T8, T9 con la mano debole. Sparare fuori dal box procura PE o FP.

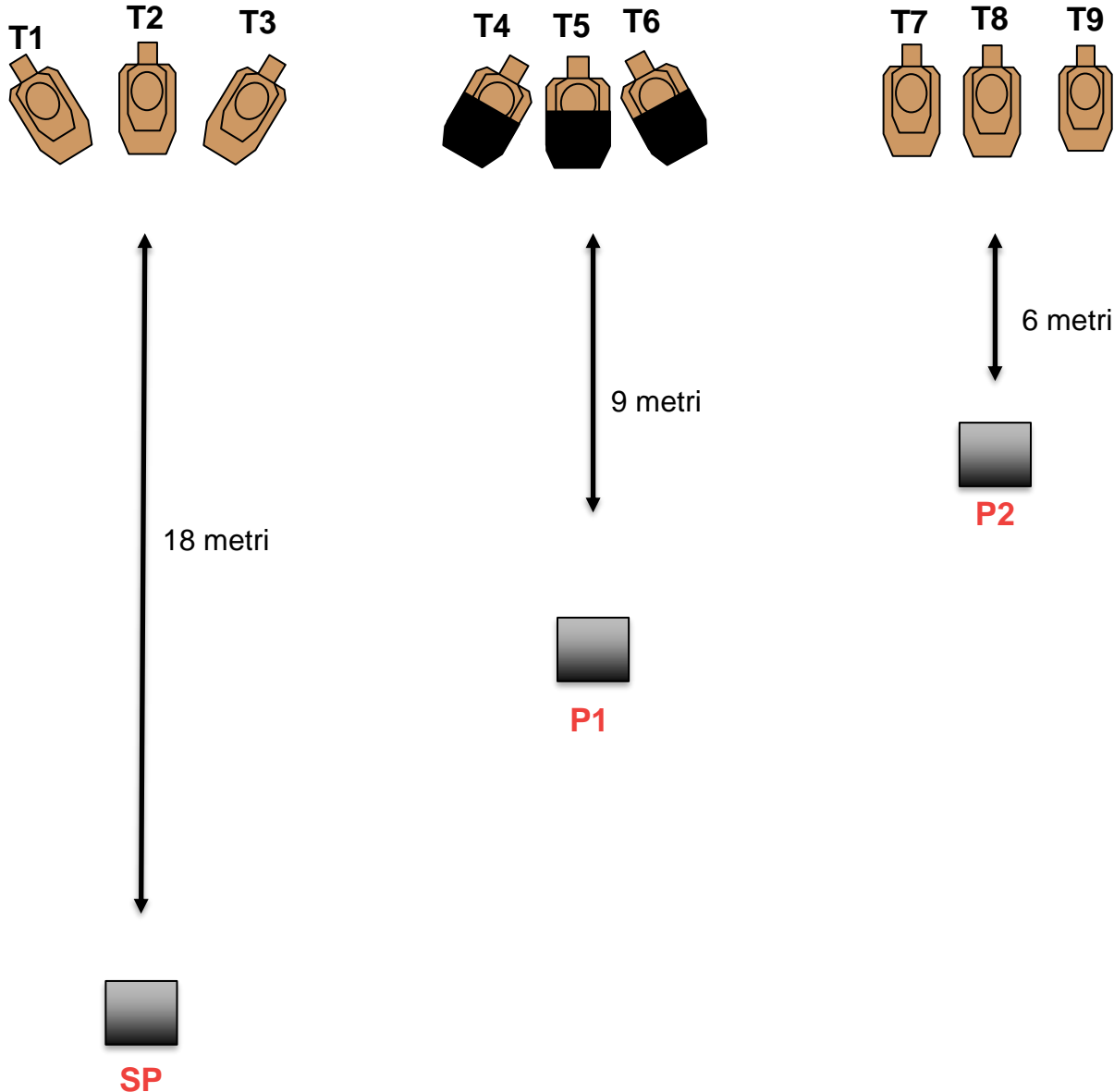



# ROUTE 66 – IDPA

## Stage 2 ST.LOUIS



**SCENARIO:** Sei al giardino botanico, terroristi hanno preso degli ostaggi proprio davanti a te, eliminali.

**START POSITION:** Partenza SP, punte dei piedi che toccano la linea, mani sui segni Arma carica in fondina. PCC: Stessa condizione, Low Ready, volata sui segni.

**STAGE PROCEDURE:** Al segnale acustico spostarsi su P1 e ingaggiare T1, F1 che aziona il mover T2 che rimane parzialmente coperta. Poi spostarsi in P2 e P3 e ingaggiare le sagome visibili. T5 va ingaggiata all'aperto. T2 va ingaggiata con 4 colpi minimi.

**STRINGS:** 1  
**SCORING:** 17 colpi , Unlimited  
**TARGETS:** 7 target, 2 NT, 1 Ferro  
**SCORED HITS:** best 2 per target, T2 best 4  
**START-STOP:** Segnale acustico-Ultimo colpo  
**CONCEALMENT:** Richiesto  
**VOLATA DI SICUREZZA:** 180 gradi, parapalle laterale e frontale in elevazione

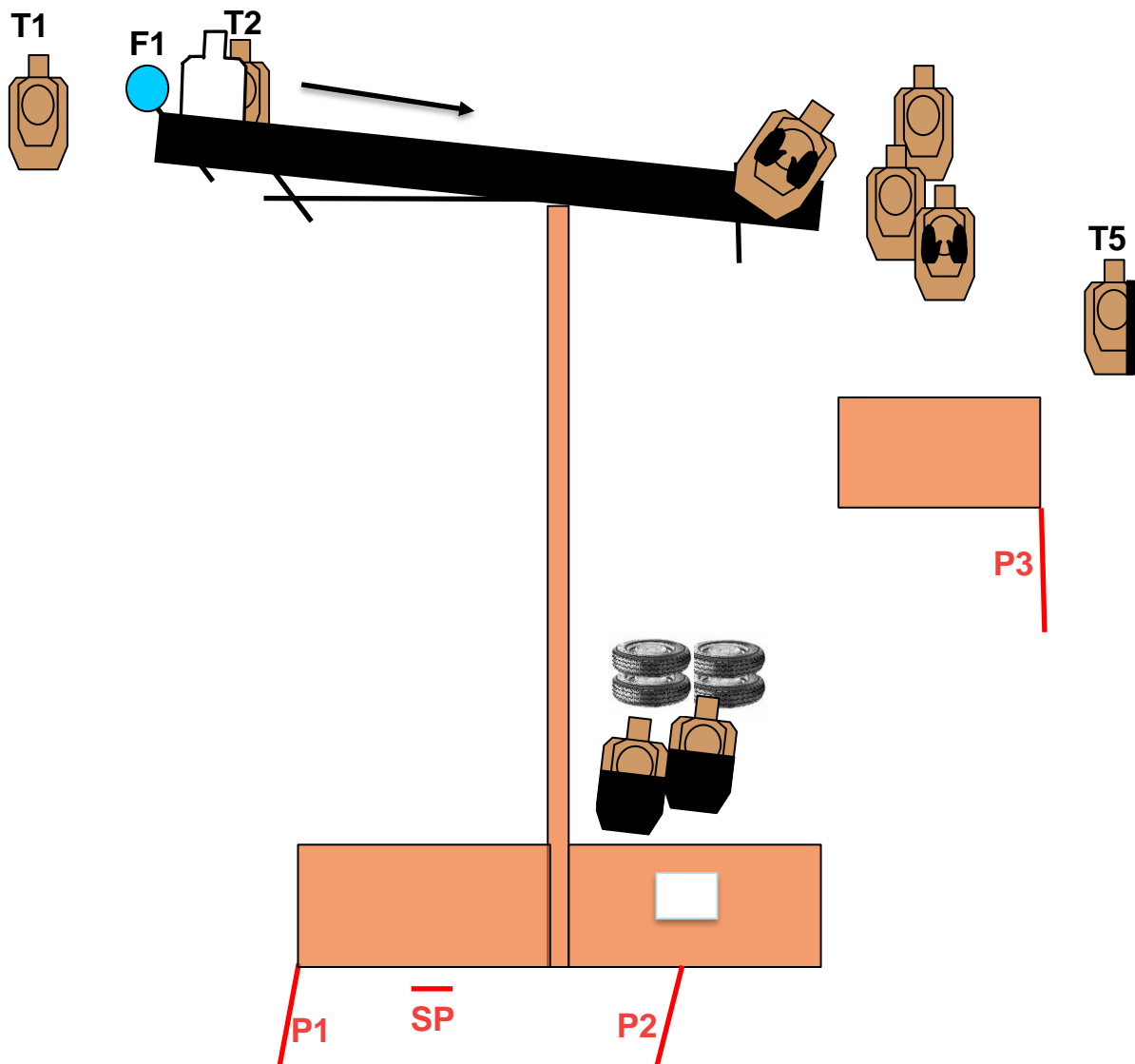



ROUTE 66 – IDPA  
Stage 3  
OKLAOMA CITY



**SCENARIO:** Sei finalmente arrivato in hotel dopo una giornata in viaggio, terroristi hanno preso d'assalto la hall dell'hotel ed aprono il fuoco, difenditi.

**START POSITION:** Partenza SP, mano forte che regge la valigia, Arma carica in fondina. **PCC:** Stessa condizione, pcc retta con la spalla debole, volata sui segni.

**STAGE PROCEDURE:** Al segnale acustico, lasciare la valigia e ingaggiare le sagome presenti nelle coperture spostandosi da P1 fino a P5

**STRINGS:** 1  
**SCORING:** 18 colpi , Unlimited  
**TARGETS:** 9 target, 2 Non-target, 0 Ferri  
**SCORED HITS:** best 2 per target  
**START-STOP:** Segnale acustico-Ultimo colpo  
**CONCEALMENT:** Richiesto  
**VOLATA DI SICUREZZA:** 180 gradi, parapalle laterale e frontale in elevazione

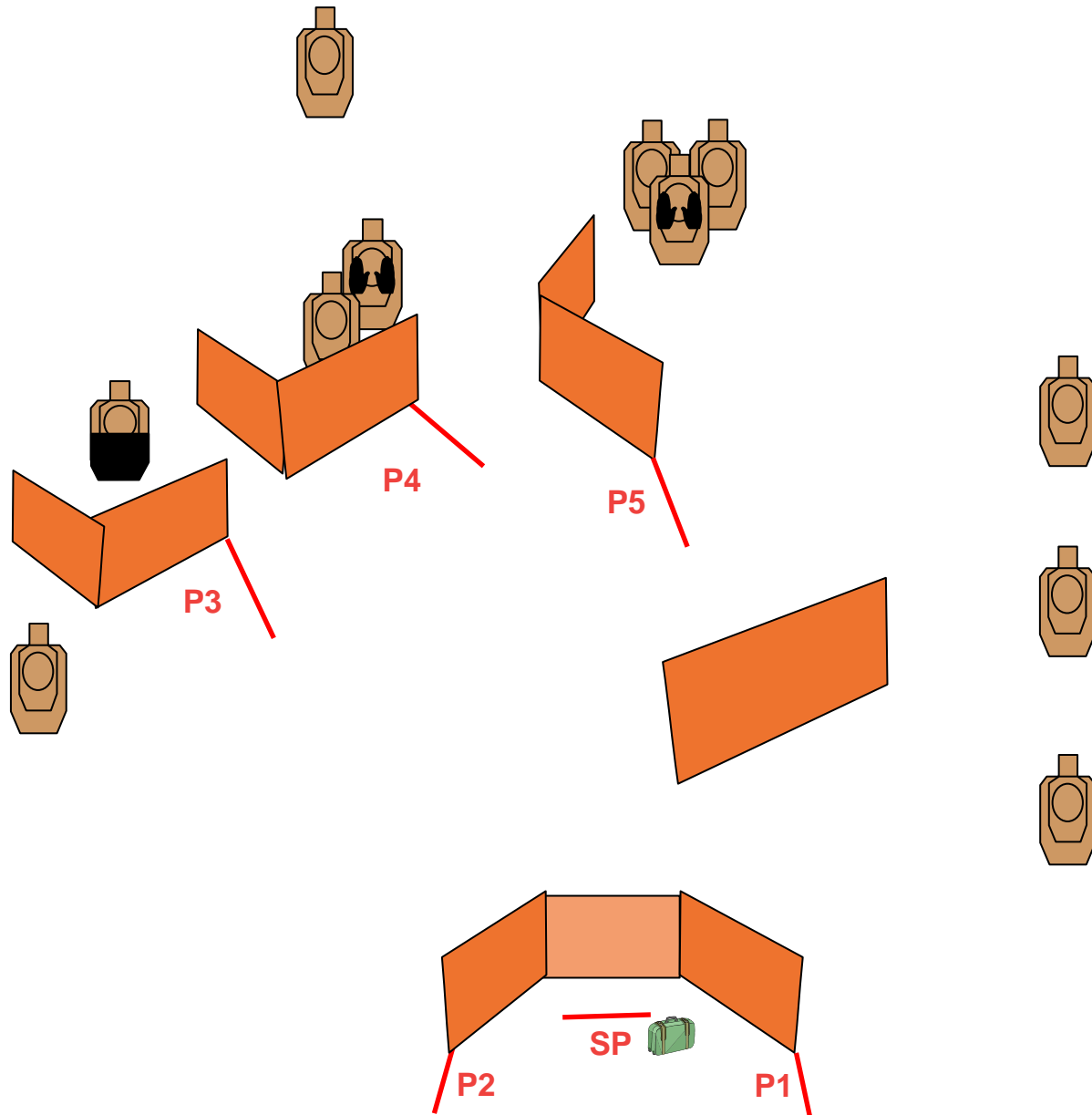



# ROUTE 66 – IDPA

## Stage 4 SANTA FE



**SCENARIO:** Mentre sei seduto al bar sulla via principale di Santa Fe, proprio davanti a te stanno rapinando un portavalori aprendo il fuoco tra la folla, sei in pericolo, difenditi

**START POSITION:** Seduto, arma scarica in fondina, tutti i caricatori sul tavolo. PCC: Arma scarica e tutti i caricatori sul tavolo.

**STAGE PROCEDURE:** Al segnale acustico , carica l'arma e da seduto ingaggia le sagome T1 e T2, successivamente ingaggiare le sagome dalle coperture presenti. T3 Attiva T4 bobber.

**STRINGS:** 1  
**SCORING:** 18 rounds min, Unlimited  
**TARGETS:** 9 Threat, 2 Non-threat, 0 Steel  
**SCORED HITS:** Best 2 per target  
**START-STOP:** Audible - Last shot  
**CONCEALMENT:** Required  
**MUZZLE SAFE PLANE:** 180 laterale, parapalle laterale e frontale in elevazione

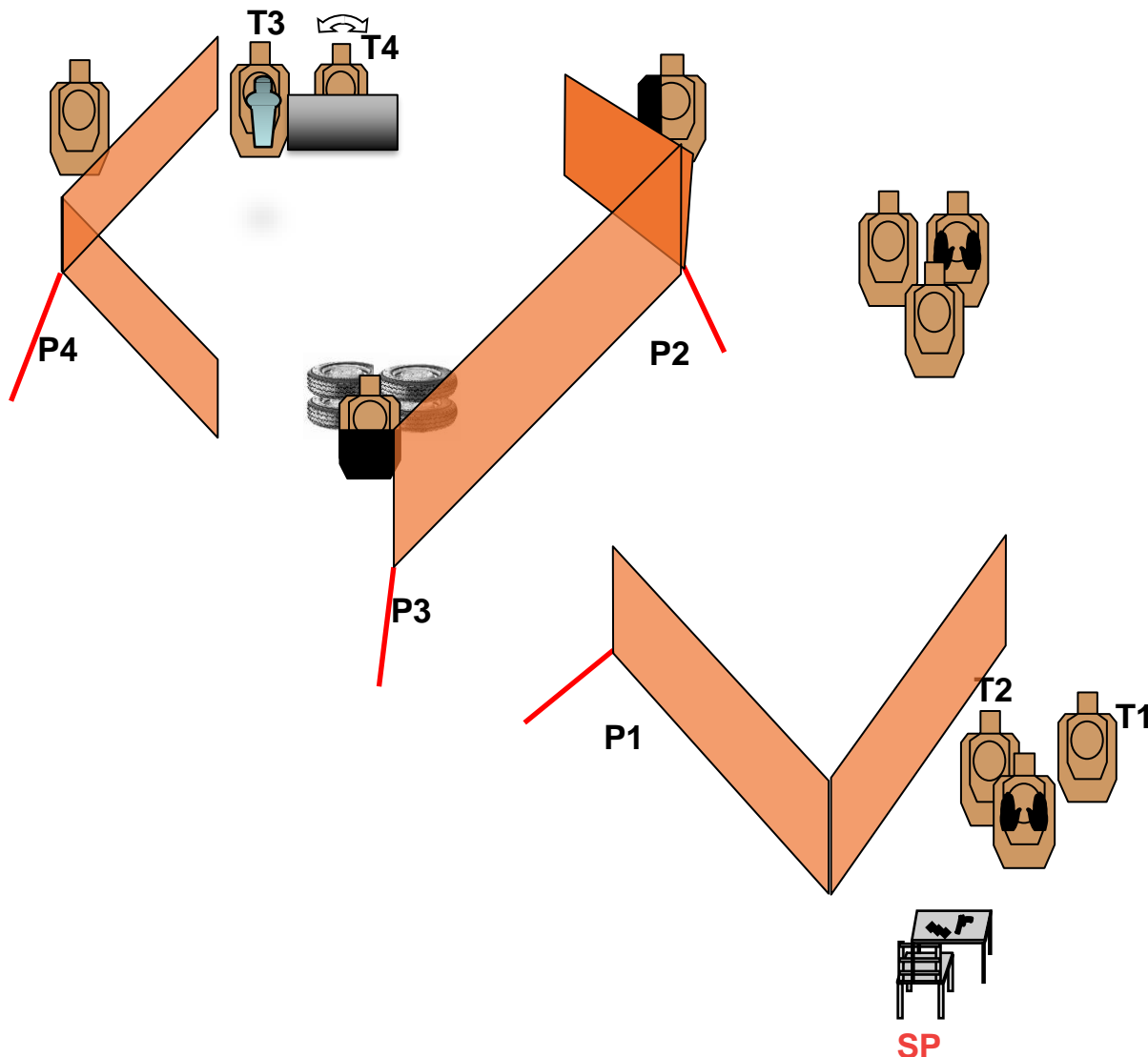



ROUTE 66 – IDPA

Stage 5  
HOLBROOK



**SCENARIO:** Sei appena entrato in un supermarket e ti accorgi che dei rapinatori armati hanno preso in ostaggio la cassiera! Difenditi ed elimina i rapinatori.

**START POSITION:** In SP all'interno del box. Arma carica in fondina, colpo camerato, restanti caricatori in buffetteria. PCC: Low ready, arma carica con volata 45 gradi verso il parapalle.

**STRINGS:** 1  
**SCORING:** 18 rounds min, Unlimited  
**TARGETS:** 8 Threat, 2 Non-threat, 2 Steel  
**SCORED HITS:** Best 2 per target  
**START-STOP:** Audible - Last shot  
**CONCEALMENT:** Required  
**MUZZLE SAFE PLANE:** 180 laterale, parapalle laterale e frontale in elevazione

**STAGE PROCEDURE:** Al segnale acustico dal box di SP ingaggiare le sagome e i ferri (F1 sgancia T1 che poi scompare). Successivamente ingaggiare le restanti sagome dalle coperture presenti, T2 e T3 invece in the open.

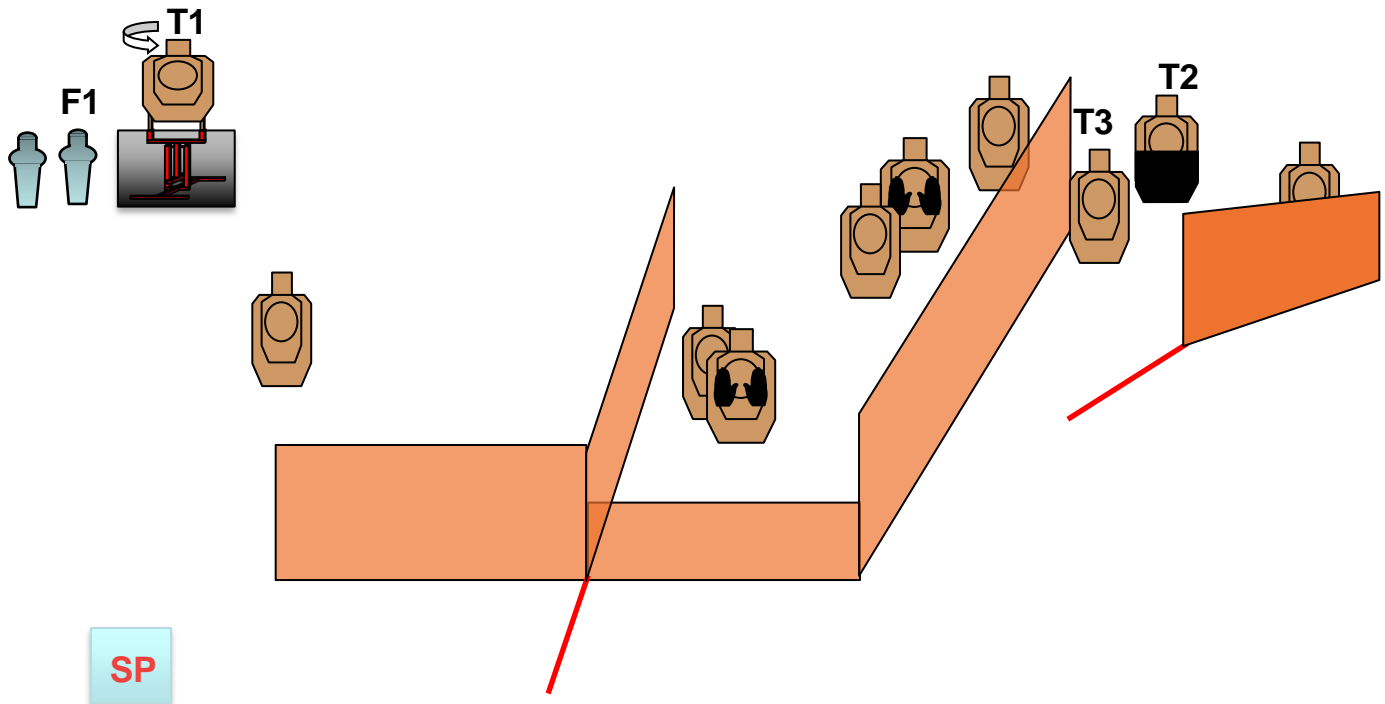



ROUTE 66 – IDPA  
 Stage 6  
 LOS ANGELES



**SCENARIO:** Sei a Los Angeles per girare «Batman il pipistrello gigante» quando ad un certo punto loschi individui armati iniziano a far fuoco, non è finzione! Difenditi!

**START POSITION:** Partenza SP, punte dei piedi che toccano la linea, mantello indossato, Arma carica in fondina. Partenza primo caricatore con 6 colpi (5+1)  
**PCC:** Stessa condizione, Low Ready, arma carica, volata 45 gradi.

**STRINGS:** 1  
**SCORING:** 17 rounds min, Unlimited  
**TARGETS:** 7 Threat, 2 Non-threat, 3 Steel  
**SCORED HITS:** Best 2 per target  
**START-STOP:** Audible - Last shot  
**CONCEALMENT:** Non Richiesto  
**MUZZLE SAFE PLANE:** 180 gradi, parapalle laterale e frontale in elevazione

**STAGE PROCEDURE:** Al segnale da SP e da fermo, ingaggiare i target visibili, quindi spostarsi in P1 per ingaggiare T3, dopo spostarsi su P2 e ingaggiare i target visibili (F2 scopre T6). Ingaggiare T5 per ultima. T1, T2, F1 e T5 vanno ingaggiate in the open. Sparare ai ferri oltre la linea blu comporta DQ

