



1<sup>^</sup> MEMORIAL FRANCO DEIDDA 3-4 DIC '22  
Stage Name : IL BUDELLO DI S. ANDREA  
BAY N. 5



Course Designer: NUCA DANIELE

**SCENARIO:** MENTRE STAI RINCASANDO ALL'INCROCIO SOTTO CASA NOTI DEI MALVIVENTI CHE STANNO FORZANDO LA SERRATURA DELLA TUA PORTA, TI VEDONO E CERCANO DI AGGREDIRTI. DIFENDITI.

**START POSITION:** IN PIEDI FRONTE PARAPALLE  
**POSIZIONE RELAX,** ARMA CARICA IN FONDINA.  
**PCC :** SAME AS GUN HIP LEVEL

**STRINGS:** 1  
**SCORING:** 18 rounds min, Unlimited  
**TARGETS:** 8 Threat, 4 NON Threat, 2 steel  
**SCORED HITS:** Best 2 per target  
**START-STOP:** Audible - Last shot  
**CONCEALMENT:** Required  
**MUZZLE SAFE PLANE:** 180 degree rule  
**NOTE:** INGAGGIARE PP1, PP2 OLTRE FFL  
DECRETA DQ.

**STAGE PROCEDURE:** AL SEGNALE ACUSTICO INGAGGIARE T1, POI ENTRARE NEL BUDELLO E INGAGGIARE LE SAGOME SECONDO PRIORITA'. PP1 ATTIVA LO SWINGER A SCOMPARSA T4. T1 SAGOMA BASSA DIETRO AL BANCALE. T3-T6 SONO IN THE OPEN

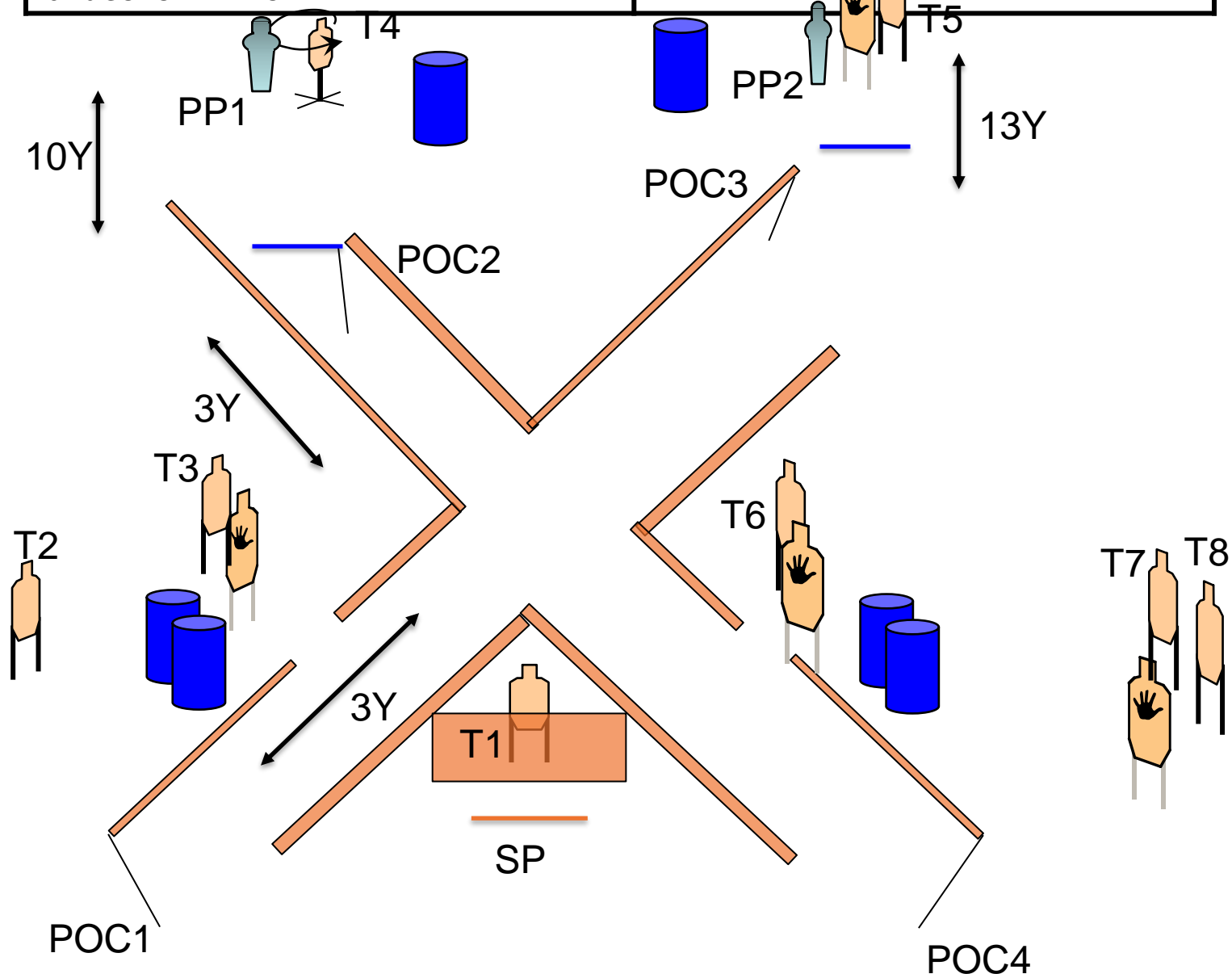



1^ MEMORIAL FRANCO DEIDDA 3-4 DIC '22

# Stage Name SUL SET

## BAY N. 6

Course Designer: A.B.



**SCENARIO: SEI UN AGENTE SOTTOCOPERTURA E PER DIFENDERE UNA STAR DEL CINEMA TI FINGI ATTORE. DURANTE LE RIPRESE DEL FILM CAPISCI CHE LE COMPARSE SONO DEI MALVIVENTI CHE LA VOGLIONO RAPIRE. INTERVENI E SALVALA SUBITO.**

**START POSITION: TIRATORE IN SP, CARICATORE INSERITO COLPO NON CAMERATO, ARMA SUI SEGNI.**

**PCC : ARMA APPOGGIATA SUI SEGNI SAME AS GUN. OTTURATORE CHIUSO.**

**STAGE PROCEDURES: IMPUGNARE CON ENTRAMBE LE MANI LA BLUE GUN AD ALTEZZA DELLA X. AL BEEP APPOGGIARE BG SUL TAVOLO E INGAGGIARE T1 DAL BUCO DEL CARTONATO. T4 T7 T8 SONO IN THE OPEN.**

**STRINGS:** 1  
**SCORING:** 18 rounds min, Unlimited  
**TARGETS:** 8 Threat, 4 Non-threat, 2 Steel  
**SCORED HITS:** Best 2 per target  
**START-STOP:** Audible - Last shot  
**CONCEALMENT:** Required  
**MUZZLE SAFE PLANE:** 180 degree rule  
**NOTE :** INGAGGIARE PP1-PP2 OLTRE FFL  
DECRETA DQ.

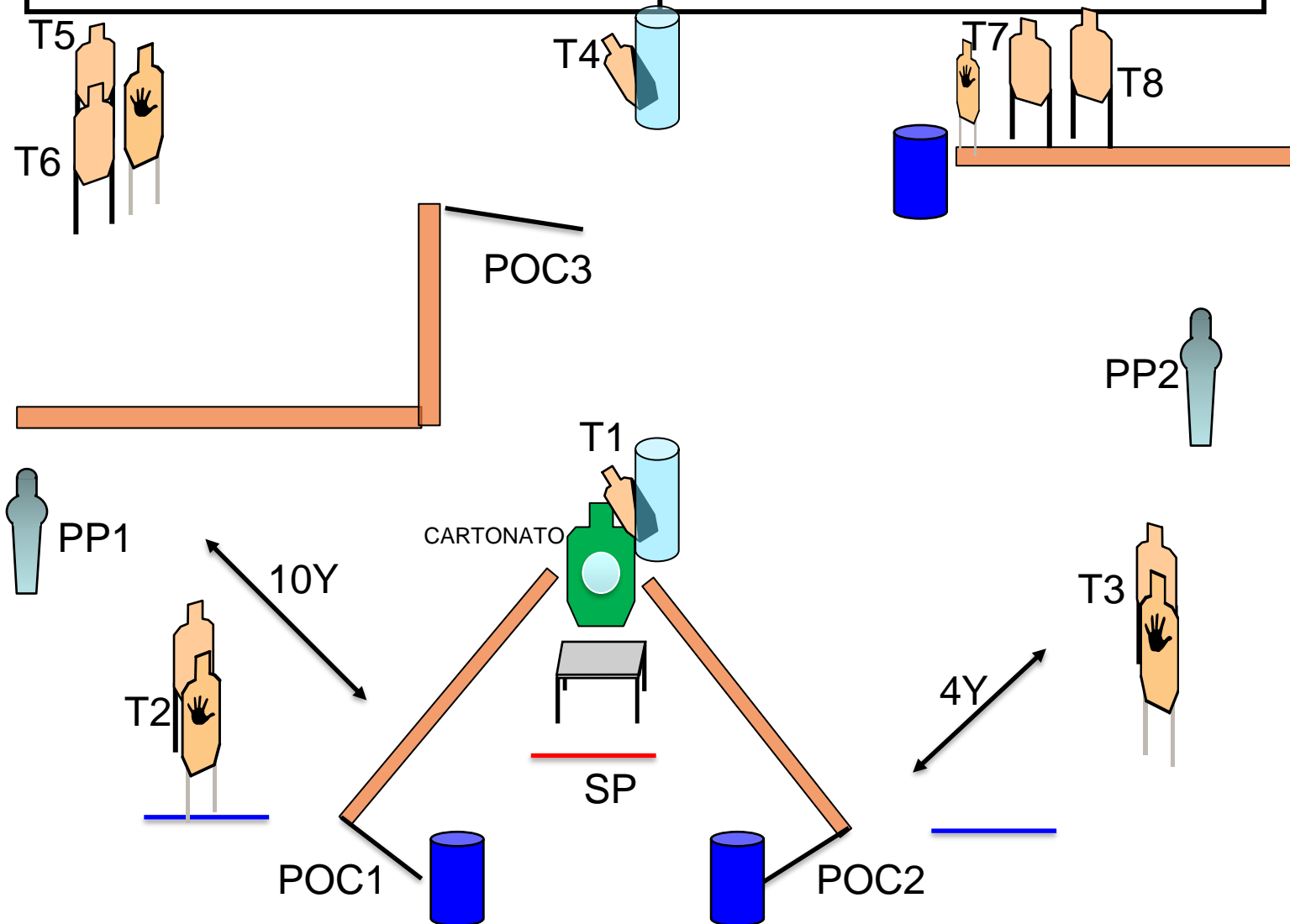



# 1^ MEMORIAL FRANCO DEIDDA

## Stage Name : RIPOSINO

### BAY 1

Course Designer: A.B.



**SCENARIO: STAI RIPOSANDO A LETTO QUANDO SENTI DEI RUMORI SOSPETTI PROVENIRE DAL SALOTTO. DEI LADRI SONO ENTRATI IN CASA E MINACCIANO TE E LA TUA FAMIGLIA. RISOLVI LA SITUAZIONE. SUBITO**

**START POSITION: SDRAIATO CON LA TESTA SULLA X ED ENTRAMBI I PIEDI SUL LETTO, MANI LUNGO I FIANCHI. ARMA SCARICA CARICATORE INSERITO SUL COMODINO SUI SEGNI.**

**PCC : SAME AS GUN OTTURATORE CHIUSO**

**STAGE PROCEDURE: AL SEGNALE ACUSTICO INGAGGIARE T1 DA SEDUTO SUL LETTO E I RESTANTI BERSAGLI DALLE RELATIVE POSIZIONI. T1-T2-T3 SONO SAGOME IN THE OPEN**

**STRINGS:** 1  
**SCORING:** 18 rounds min, Unlimited  
**TARGETS:** 9Threat, 4 Non-threat,  
**SCORED HITS:** Best 2 per target  
**START-STOP:** Audible - Last shot  
**CONCEALMENT:** Required  
**MUZZLE SAFE PLANE:** 180 degree rule

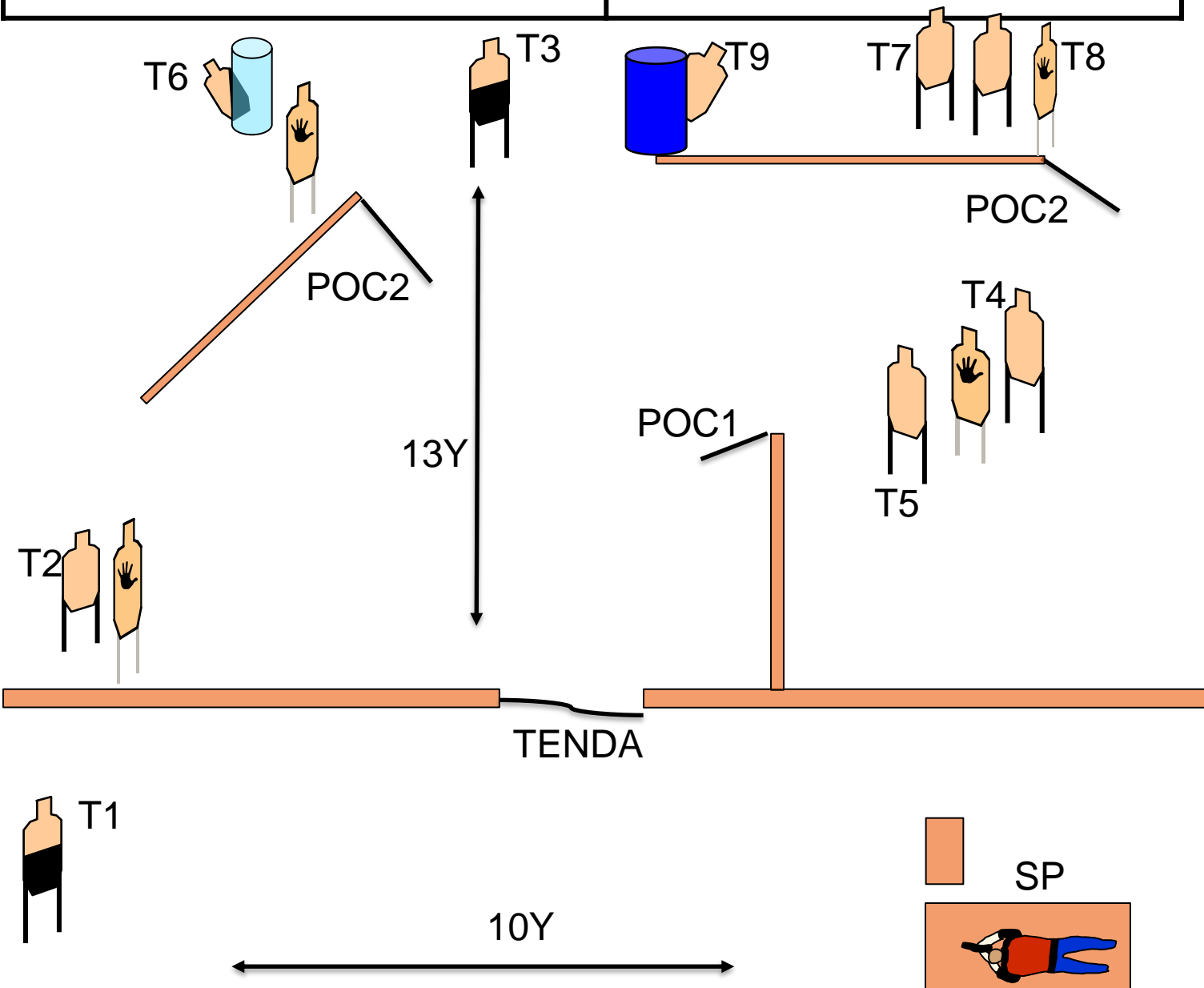



1^ MEMORIAL FRANCO DEIDDA

Stage Name LIMITED

BAY 4

Course Designer: A.B.



STANDARD

START POSITION: IN SP ARMA CARICA IN FONDINA RELAX MANI LUNGO I FIANCHI.  
PCC : SAME AS GUN VOLATA SUL PUNTO ROSSO

STRINGS: 1  
SCORING: 12 rounds LIMITED  
TARGETS: 6 Threat, 3 Non-threat,  
SCORED HITS: Best 2 per target  
START-STOP: Audible - Last shot  
CONCEALMENT: NOT Required  
MUZZLE SAFE PLANE: 180 degree rule

STAGE PROCEDURE: AL BEEP INGAGGIARE T1-T2 CON MANO DEBOLE , T3-T4 MANO FORTE, T5-T6 FREESTYLE.

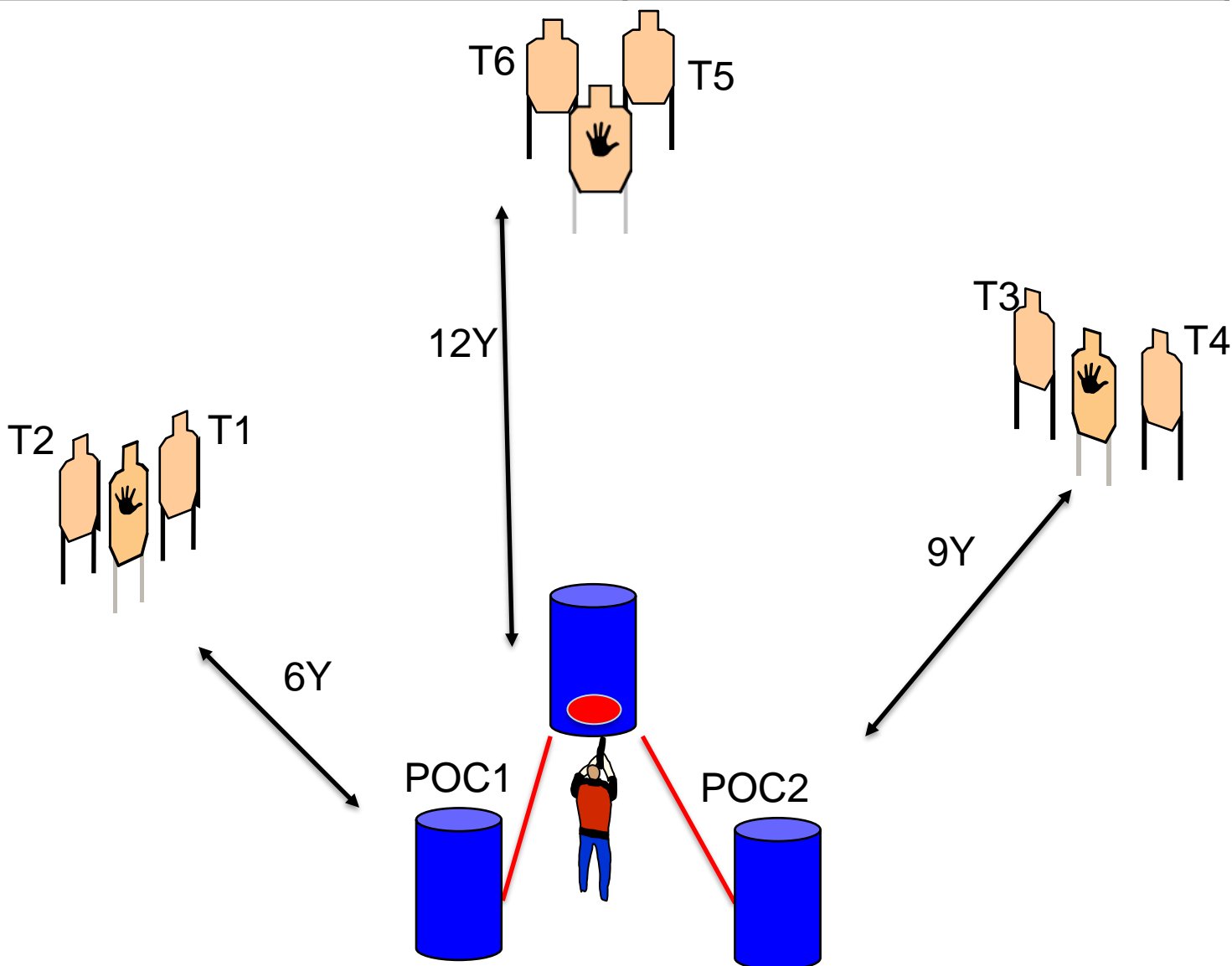



# 1^ MEMORIAL FRANCO DEIDDA

## Stage Name : IN UFFICIO

### BAY 7

Course Designer: A.B.



**SCENARIO: ALL'INTERNO DEL TUO UFFICIO STAI PREPARANDO GLI ULTIMI DOCUMENTI DA SPEDIRE DAL PC QUANDO, INVECE DELLA DONNA DELLE PULIZIE ENTRA UN MALVIVENTE CHE VUOLE RUBARTI DEI SEGRETI INDUSTRIALI. DIFENDITI.**

**START POSITION: SEDUTO AL TAVOLO CON ENTRAMBE LE MANI SULLA TASTIERA, ARMA SCARICA SUI SEGNI CON TUTTI I CARICATORI CHE INTENDI UTILIZZARE A FIANCO.**

**PCC : SAME AS GUN OTTURATORE CHIUSO.**

**STAGE PROCEDURE: AL BEEP INGAGGIARE T1 T2 DA SEDUTO, POI I RESTANTI BERSAGLI DALLE RELATIVE POSIZIONI.**

**T1-T2-T6 SONO BERSAGLI IN THE OPEN**

**STRINGS: 1**  
**SCORING: 18 rounds min, Unlimited**  
**TARGETS: 9 Threat, 4 Non-threat, 0 Steel**  
**SCORED HITS: Best 2 per target**  
**START-STOP: Audible - Last shot**  
**CONCEALMENT: Required**  
**MUZZLE SAFE PLANE: 180 degree rule**

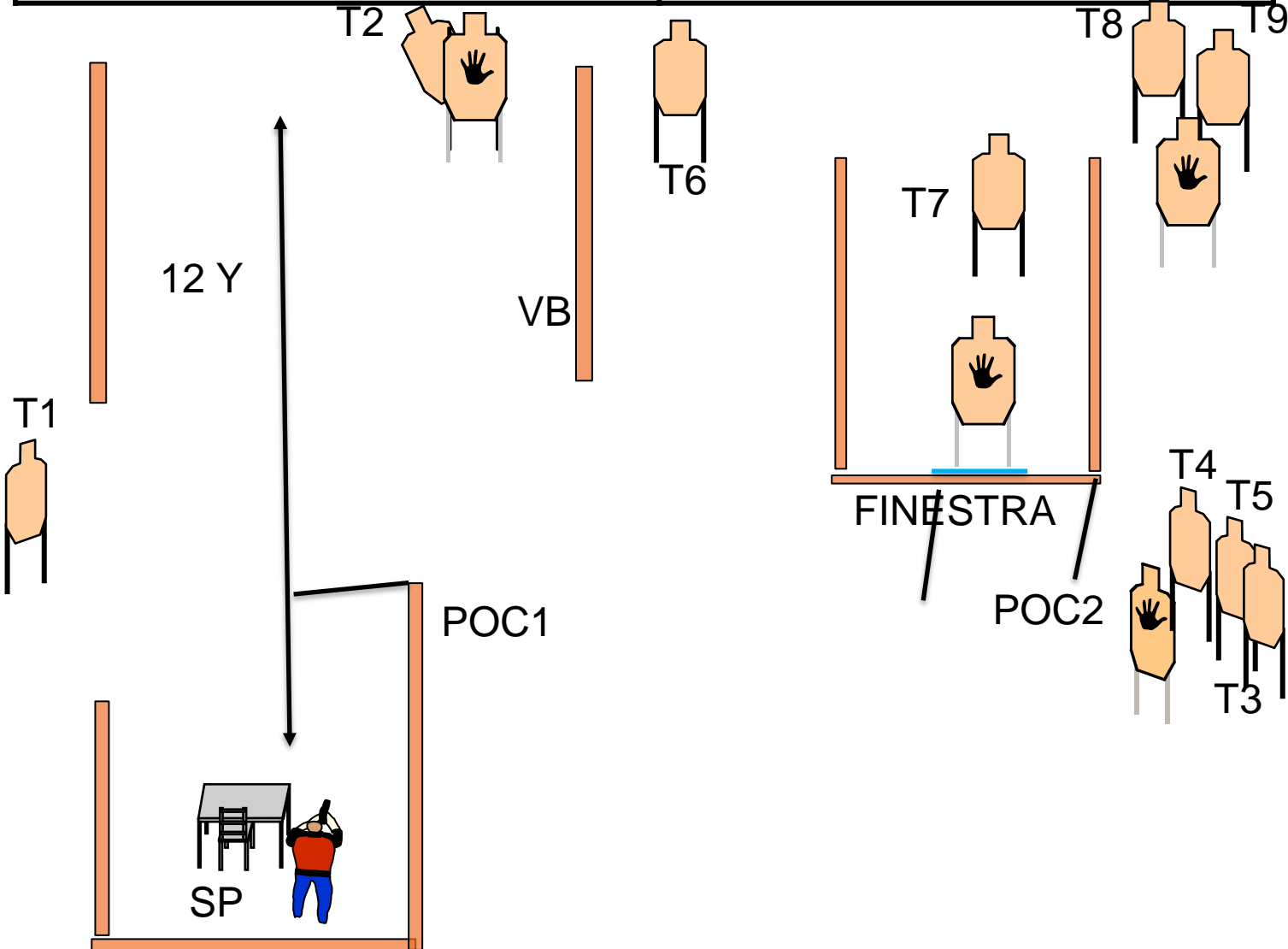



1^ MEMORIAL FRANCO DEIDDA  
Stage Name : AL RISTORANTE  
BAY N. 2



Course Designer: A.B.

SCENARIO: SEI TRANQUILLAMENTE SEDUTO NEL TUO RISTORANTE PREFERITO ASSAPORANDO, A FINE PASTO, UN AMARO DAL GUSTO INTENSO,INEBRIANTE.....IL CARCIO' . ENTRANO ALL'IMPROVVISO ALCUNI MALVIVENTI CHE VOGLIONO RAPINARTI, DIFENDI TE E ILCARCIO'.

START POSITION: ARMA CARICA IN FONDINA,  
MANO DEBOLE SULLA BOTTIGLIA,MANO FORTE  
SUL BICCHIERE.  
PCC: SAME AS GUN, ARMA IN HIP LEVEL.

STRINGS: 1  
SCORING: 18 rounds min, Unlimited  
TARGETS: 9Threat, 4 Non-threat,  
SCORED HITS: Best 2 per target  
START-STOP: Audible - Last shot  
CONCEALMENT: Required  
MUZZLE SAFE PLANE: 180 degree rule  
NOTE : T8-T9 SONO DA INGAGGIARE DA POC3  
IN LOW COVER.

STAGE PROCEDURE: AL BEEP INGAGGIARE I  
BERSAGLI DALLE RELATIVE POSIZIONI. T1-T6-T7  
SONO IN THE OPEN. T6 SAGOMA BASSA DIETRO  
A UN BANCALE. INGAGGIARE DA POC3 IN LOW  
COVER I BERSAGLI RICHIESTI.

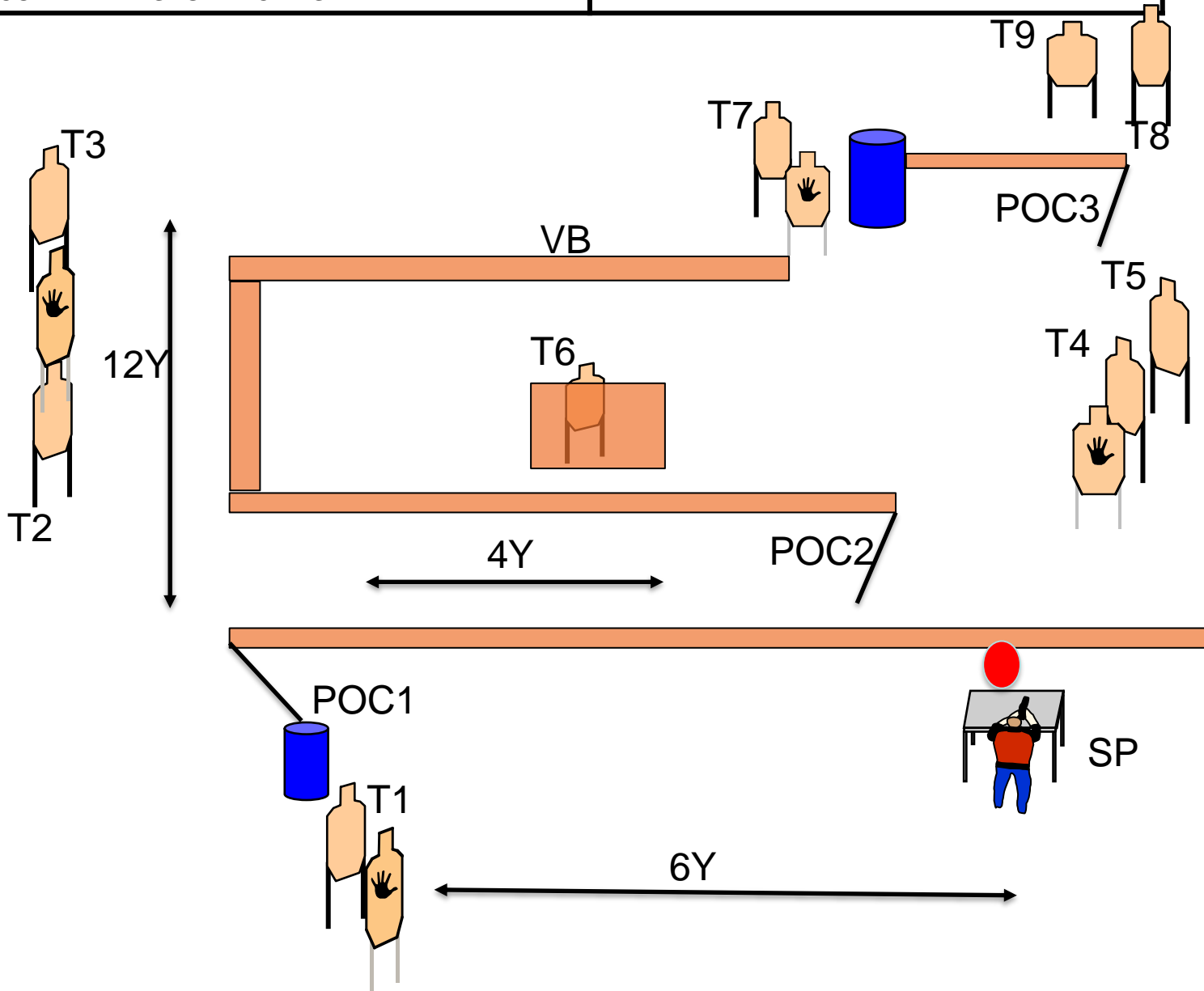



# 1^ MEMORIAL FRANCO DEIDDA

## Stage Name : AL PARCO

### BAY N. 3



Course Designer: C.A. BENVENUTO

**SCENARIO:** STAI PASSEGGIANDO NEL PARCO CON IL TUO CANE QUANDO NOTI DEI MOVIMENTI SOSPETTI TRA I CESPUGLI, SONO DEGLI SPACCIATORI NEL PIENO DELLE LORO ATTIVITA'. TI VEDONO E VOGLIONO RAPINARTI. SALVA IL CANE E TE STESSO.

**START POSITION:** IN PIEDI IN SP ARMA CARICA IN FONDINA, NELLA MANO FORTE IL GUINZAGLIO DEL CANE.

**PCC:** SAME AS GUN HIP LEVEL

**STAGE PROCEDURE:** AL BEEP LASCIARE IL GUINZAGLIO E INGAGGIARE I BERSAGLI DALLE RELATIVE POSIZIONI. T1 VA INGAGGIATA CON 3 COLPI. T6-T7-T8 SONO BERSAGLI IN THE OPEN. PP1 ATTIVA IL MOVER T5 CHE RESTERA' VISIBILE.

**STRINGS:** 1  
**SCORING:** 18 rounds min, Unlimited  
**TARGETS:** 8 Threat, 4 Non-threat, 1 Steel  
**SCORED HITS:** Best 2 per target, Best 3 T1  
**START-STOP:** Audible - Last shot  
**CONCEALMENT:** Required  
**MUZZLE SAFE PLANE:** 180 degree rule  
**NOTA :** T1 VA' INGAGGIATA CON 3 COLPI MIN

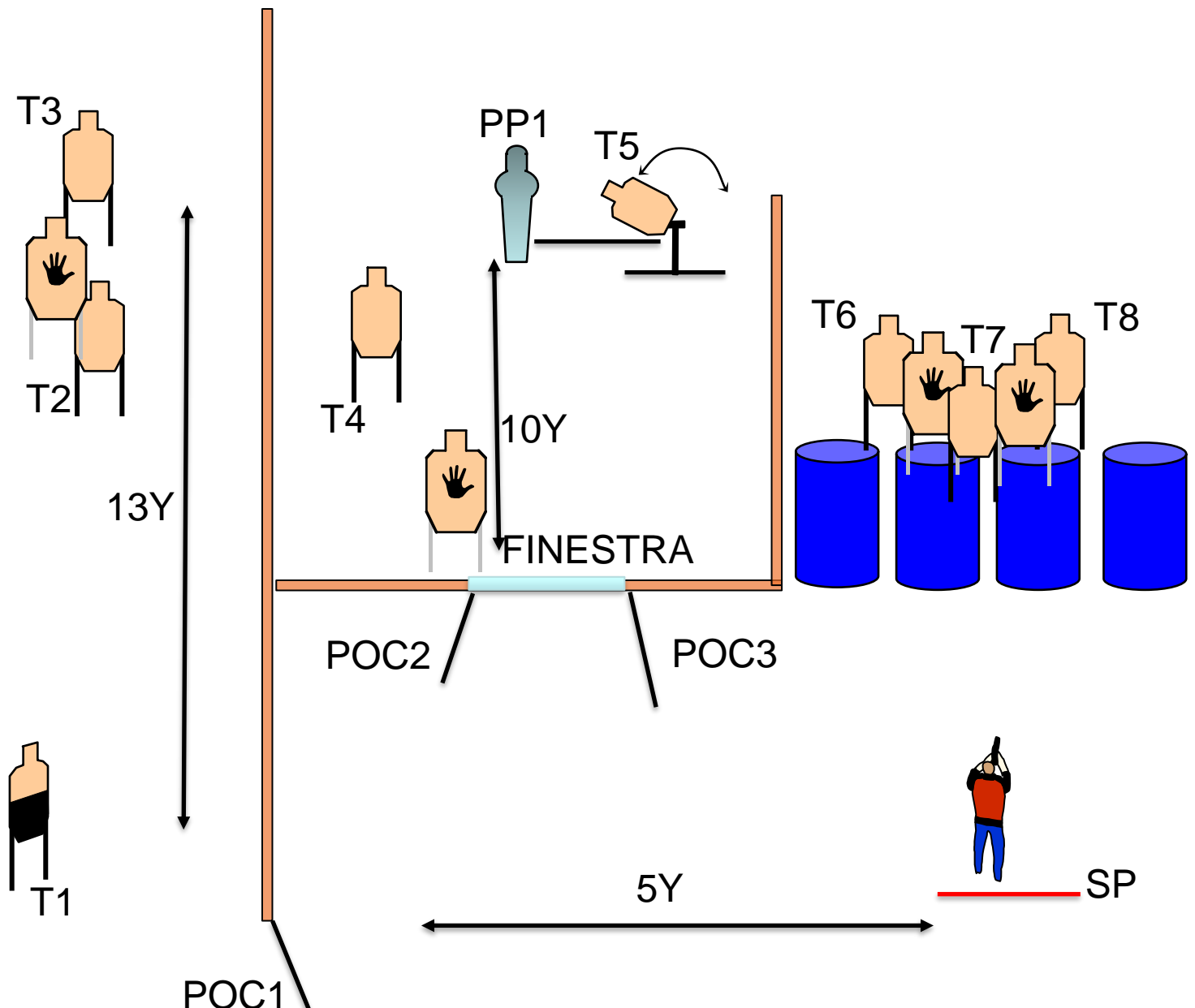



1' MEMORIAL FRANCO DEIDDA 3/4 DIC '22 – IDPA  
PLANIMETRIA BAY

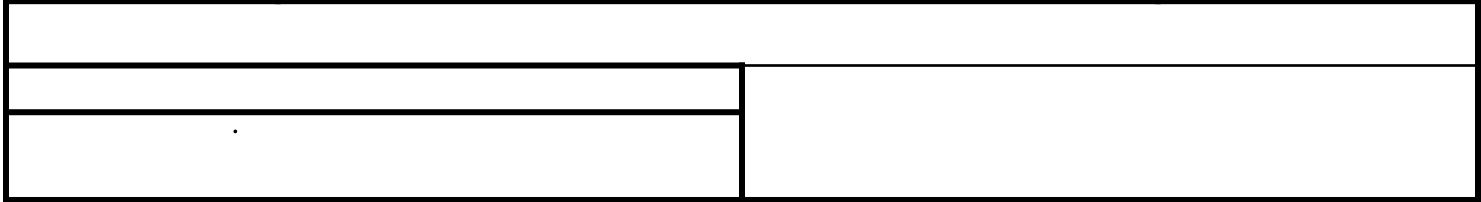

STAGE 5  
BUDELLO  
DI S. ANDREA

STAGE 6  
SUL SET

STAGE 7  
IN UFFICIO

STAGE 1  
RIPOSINO

STAGE 2  
AL PUB

STAGE 3  
AL PARCO

STAGE 4  
STANDARD

↓  
UFFICIO