



WARM UP

(In tutti i bay)

Disegnatore: Polacco Cesare



START POSITION:

Tiratore posizione relax in SP rivolto verso i bersagli con arma carica in fondina colpo NON camerato, primo caricatore con 2 colpi, gli altri caricatori in buffetteria.

PCC: Arma low ready puntata verso punto rosso.

STAGE PROCEDURE:

Al segnale acustico ingaggiare da fermo in SP T1 e T2 con 3 colpi al box grande e 2 al box piccolo.

STRINGS: 1

SCORING: 10 colpi, Limited

TARGETS: 2 Minacciosi e 1 Non-minaccioso

SCORED HITS: 3 su box grande e 2 su box piccolo per target

START-STOP: Segnale acustico - Ultimo colpo

RULES: 2022 IDPA Rulebook

CONCEALMENT GARMENT: Non richiesto

DISTANCES: 6 yards

MUZZLE SAFE PLANE: Gli angoli di sicurezza sono 180° laterali ed il parapalle in verticale.

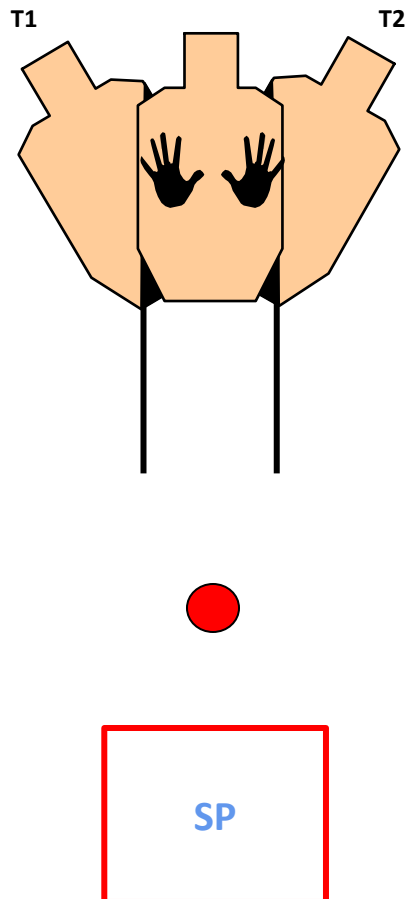



Stage 1

Il Baro

Disegnatore: Funcis Giovanni



SCENARIO: Nella bisca clandestina di "BIG BEAR", provi a barare al tavolo del poker, ma vieni scoperto ed ora rischi la pelle.... difenditi!

START POSITION:

Tiratore seduto rivolto verso i bersagli con 5 assi nella mano debole e il Jolly in quella forte, arma carica sul ripiano sotto il tavolo con colpo NON camerato e caricatori in buffetteria.

PCC: appoggiato sul tavolo negli appositi segni, caricatore inserito colpo non camerato (otturatore chiuso).

STRINGS: 1

SCORING: 18 colpi, Unlimited

TARGETS: 9 Minacciosi, 3 Non-minacciosi

SCORED HITS: Migliori 2 per target

START-STOP: Segnale acustico - Ultimo colpo

RULES: 2022 IDPA Rulebook

CONCEALMENT GARMENT: Richiesto

DISTANCES: 2-15 yards

MUZZLE SAFE PLANE: Gli angoli di sicurezza sono 180° laterali ed il parapalle in verticale.

STAGE PROCEDURE:

Al segnale acustico ingaggiare tutti i bersagli rispettando le coperture, T1, T2 e T3 sono "in the open"; T9 verrà attivato abbattendo PP1 e resterà visibile alla fine del movimento.

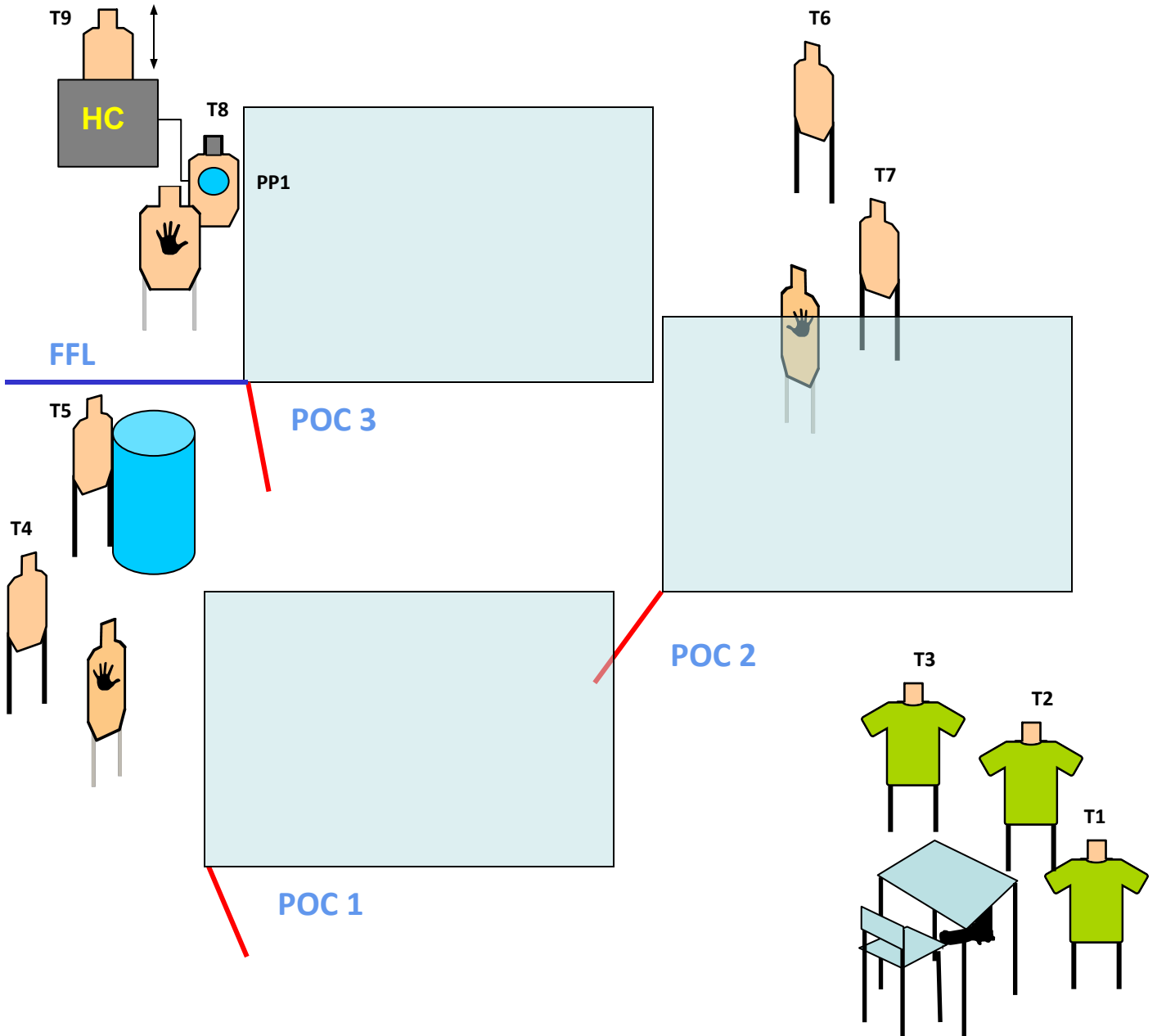



Stage 2

Detective per l'ultima volta



Disegnatore: Polacco Cesare

SCENARIO: Stai cercando di ottenere prove fotografiche sulle attività illecite di una banda di trafficanti di armi quando il flash della tua fotocamera rivela la tua posizione... preparati al conflitto!

START POSITION:

Tiratore posizione relax in SP rivolto verso i bersagli, arma carica in fondina e caricatori in buffetteria alla capacità di divisione.

PCC: low ready rivolto verso punto rosso, colpo camerato sicura inserita.

STAGE PROCEDURE:

Al segnale acustico ingaggiare tutti i bersagli rispettando le coperture; l'apertura della finestra F1 renderà visibili T1 e T2; tale finestra si aprirà tirando e mantenendo tirata la maniglia M1 o M2.

STRINGS: 1

SCORING: 12 colpi, Unlimited

TARGETS: 6 Minacciosi, 3 Non-minacciosi

SCORED HITS: Migliori 2 per target

START-STOP: Segnale acustico - Ultimo colpo

RULES: 2022 IDPA Rulebook

CONCEALMENT GARMENT: Richiesto

DISTANCES: 4-15 yards

MUZZLE SAFE PLANE: Gli angoli di sicurezza sono 180° laterali ed il parapalle in verticale.

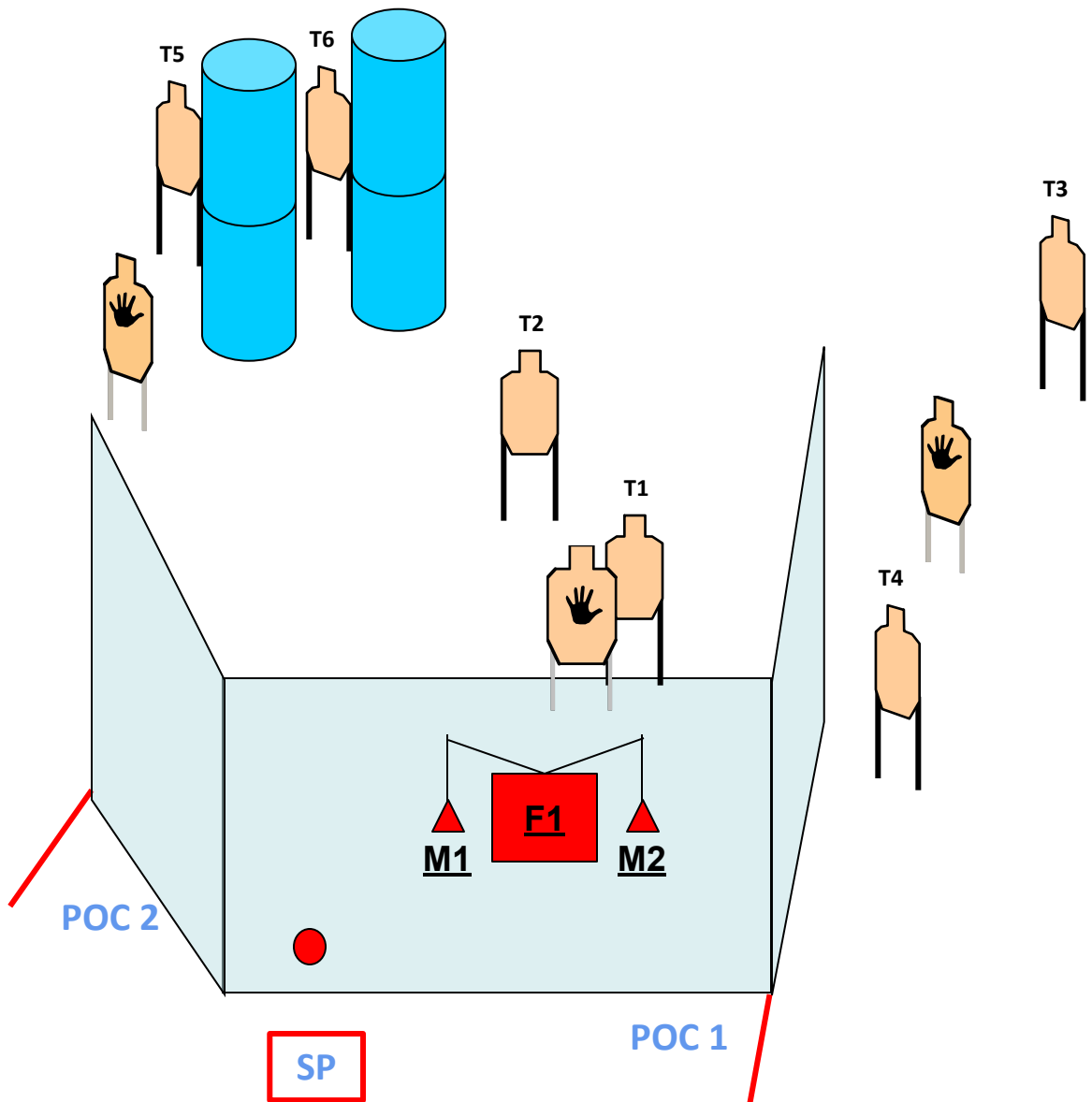



Stage 3

Pessimi incontri



Disegnatore: Polacco Cesare

SCENARIO: Ti ritrovi chiuso in un box con tre brutti ceffi, il capo della banda ha le chiavi per la tua libertà... prenditela con la forza!

START POSITION:

Tiratore in SP, rivolto verso i bersagli, arma carica con 6 colpi ed i restanti caricatori in buffetteria.

PCC: stesse condizioni, low ready rivolto verso punto rosso, colpo camerato sicura inserita.

STAGE PROCEDURE:

Al segnale acustico ingaggiare tutti i bersagli; tutte le barricate sono vision barrier.

Nota: PP1 farà cadere la catena.

INGAGGIARE T1 OLTRE LA FFL DECRETA DQ

STRINGS: 1

SCORING: 12 colpi, Unlimited

TARGETS: 6 Minacciosi, 2 Non-minacciosi

SCORED HITS: Migliori 2 per target

START-STOP: Segnale acustico - Ultimo colpo

RULES: 2022 IDPA Rulebook

CONCEALMENT GARMENT: Richiesto

DISTANCES: 2-10 yards

MUZZLE SAFE PLANE: Gli angoli di sicurezza sono 180° laterali ed il parappalle in verticale.

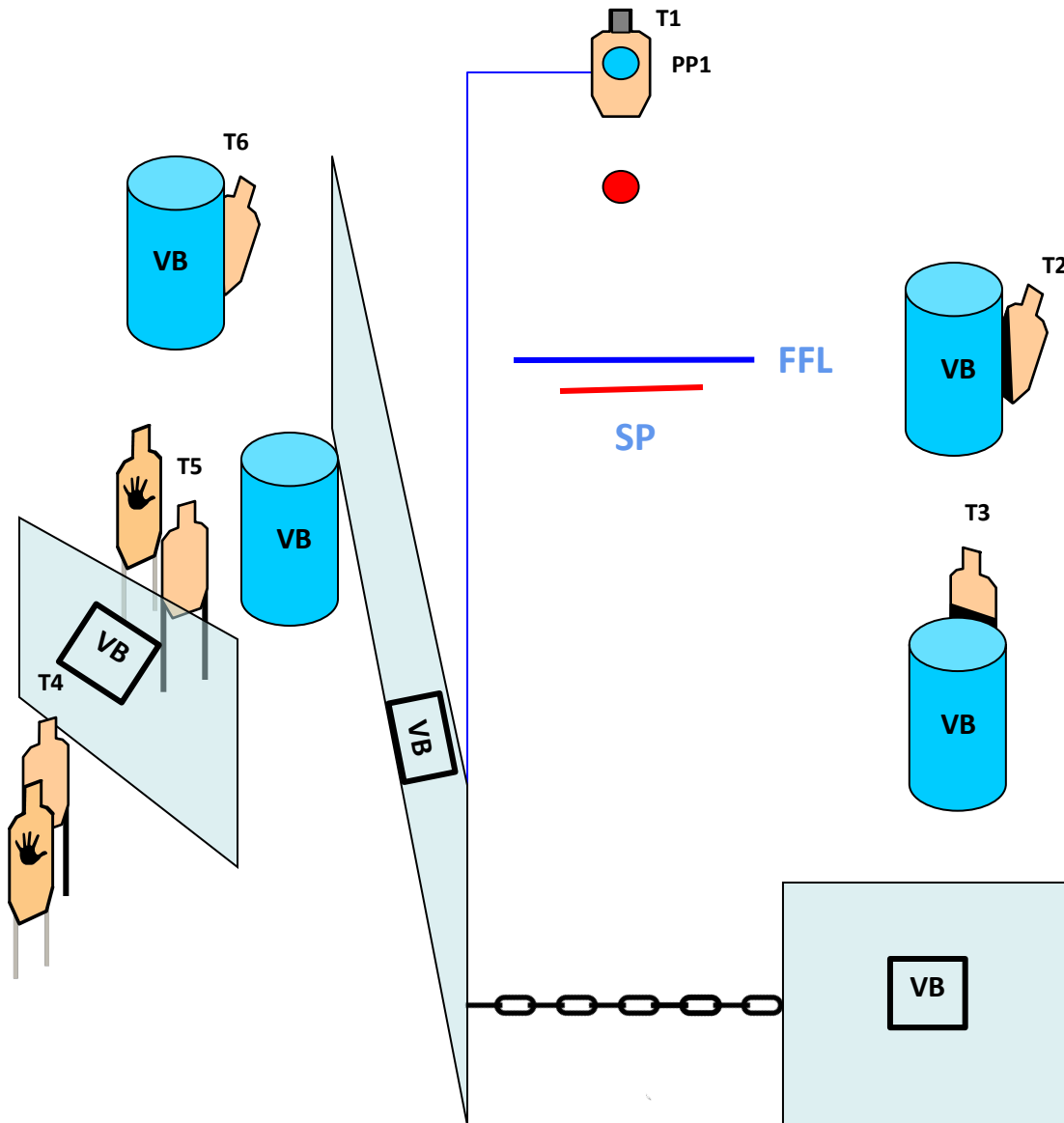



Stage 4

Quello che farebbe il Biondani



Disegnatore: Polacco Cesare

SCENARIO: L'ambitissimo tagliaerba del Biondani viene preso di mira per l'ennesima volta da un gruppo di sedicenti attivisti ambientalisti amanti dell'erba alta... fai quello che farebbe Biondani...

START POSITION:

Tiratore seduto sul tagliaerba con mani che toccano il volante e piedi sui pedali, arma carica in fondina colpo NON camerato e caricatori in buffetteria.

PCC: hip level, caricatore inserito, colpo non camerato ed otturatore chiuso.

STAGE PROCEDURE:

Al segnale acustico ingaggiare T1 da seduto e poi tutti gli altri bersagli rispettando le coperture; T1, T2 e T3 vanno ingaggiati "in the open".

STRINGS: 1

SCORING: 18 colpi, Unlimited

TARGETS: 9 Minacciosi, 4 Non-minacciosi

SCORED HITS: Migliori 2 per target

START-STOP: Segnale acustico - Ultimo colpo

RULES: 2022 IDPA Rulebook

CONCEALMENT GARMENT: Richiesto

DISTANCES: 4-15 yards

MUZZLE SAFE PLANE: Gli angoli di sicurezza sono 180° laterali ed il parapalle in verticale.

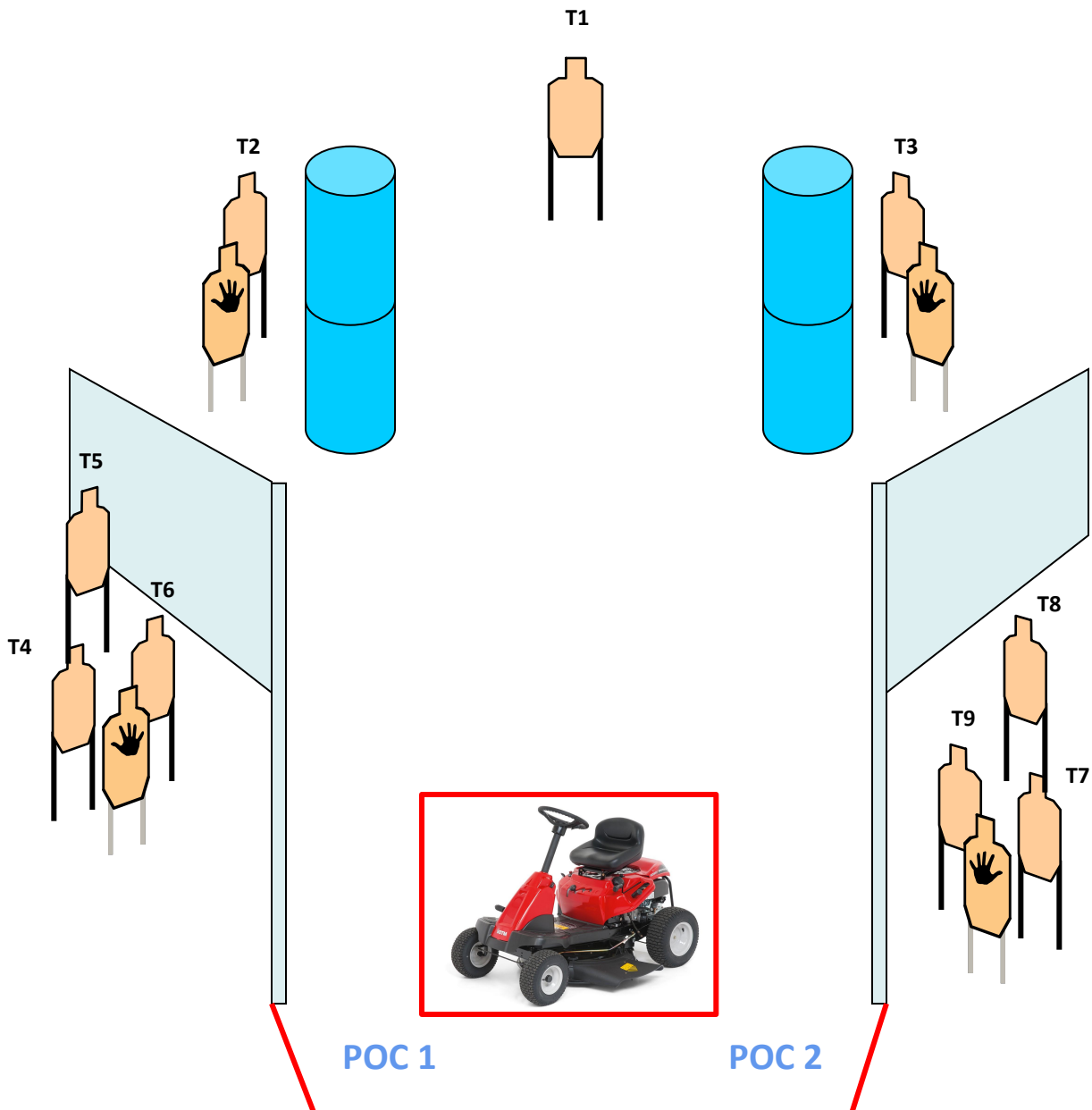



Stage 5

Nel Vicolo



Disegnatore: Polacco Cesare

SCENARIO: Mentre aspetti il tuo informatore, scopri che qualcuno ha fatto il doppiogioco e vieni circondato da dei balordi che vogliono farti la pelle... difenditi!

START POSITION:

Tiratore in SP, rivolto verso i bersagli, arma carica in fondina e caricatori in buffetteria.

PCC: low ready e sicura inserita.

STAGE PROCEDURE:

Al segnale acustico ingaggiare "in the open" T1,T2 in ritenzione ed i restanti bersagli dalle rispettive coperture;

STRINGS: 1

SCORING: 12 colpi, Unlimited

TARGETS: 6 Minacciosi, 3 Non-minacciosi

SCORED HITS: Migliori 2 per target

START-STOP: Segnale acustico - Ultimo colpo

RULES: 2022 IDPA Rulebook

CONCEALMENT GARMENT: Richiesto

DISTANCES: 1-15 yards

MUZZLE SAFE PLANE: Gli angoli di sicurezza sono 180° laterali ed il parapalle in verticale.

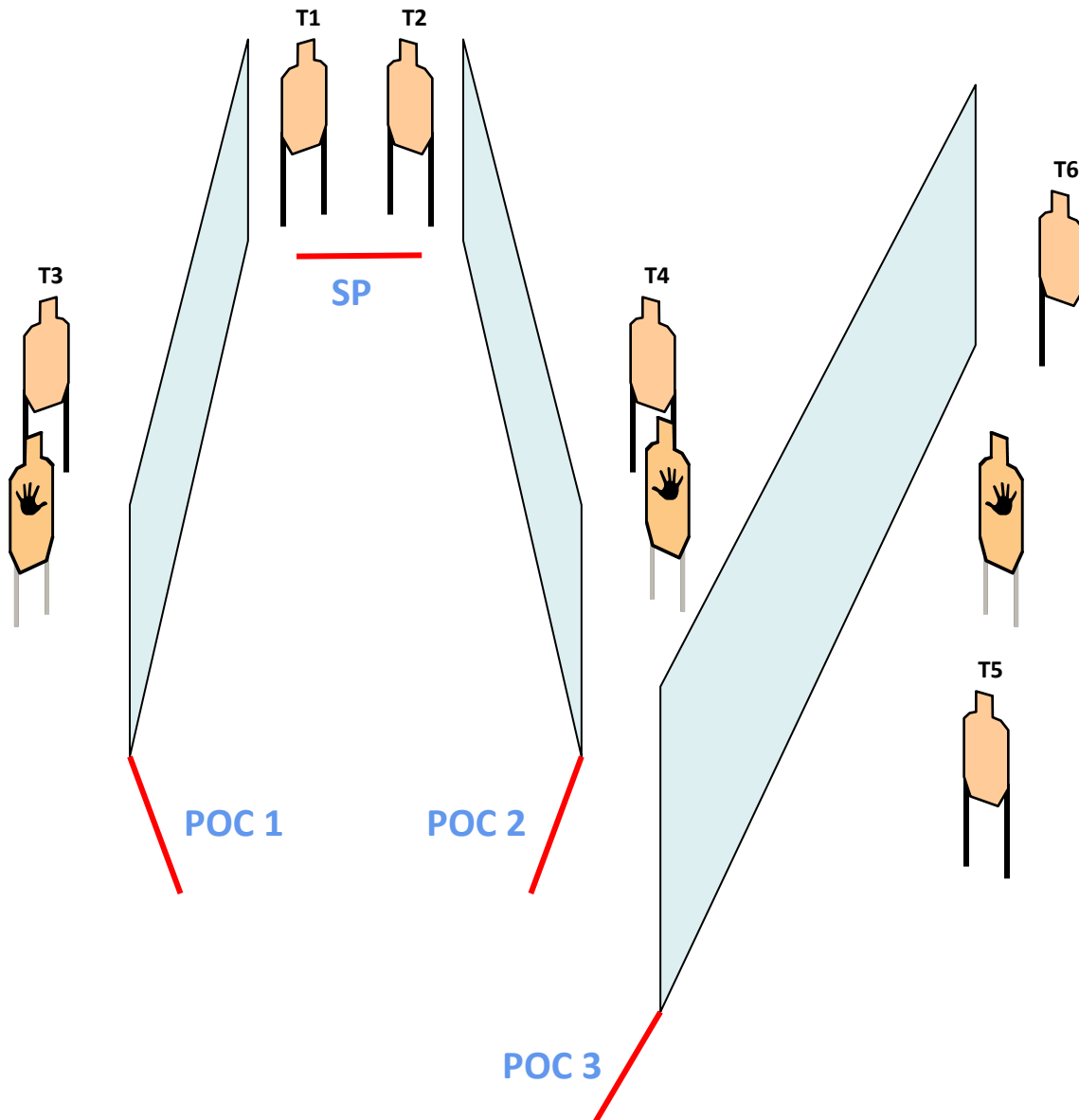



Stage 6

Il riscatto



Disegnatore: Polacco Cesare

SCENARIO: Per salvare la tua dolce metà l'unica cosa da fare è pagare il riscatto... o interrompere la "danza" del Boss!

START POSITION:

Tiratore in SP rivolto verso i bersagli con valigia a terra dal lato forte, arma carica in fondina e caricatori in buffetteria.

PCC: hip level mano debole, caricatore inserito ed otturatore chiuso.

STAGE PROCEDURE:

Al segnale acustico ingaggiare da fermo "in the open" tutti i bersagli; sollevando la valigia si attiverà T4 che resterà visibile alla fine del movimento e riceverà 4 colpi.

INGAGGIARE I BERSAGLI OLTREPASSANDO LA FFL DECRETA DQ

STRINGS: 1

SCORING: 10 colpi, Unlimited

TARGETS: 4 Minacciosi e 1 Non-minaccioso

SCORED HITS: 2 per target e 4 al bobber

START-STOP: Segnale acustico - Ultimo colpo

RULES: 2022 IDPA Rulebook

CONCEALMENT GARMENT: Richiesto

DISTANCES: 5-10 yards

MUZZLE SAFE PLANE: Gli angoli di sicurezza sono 180° laterali ed il parapalle in verticale.

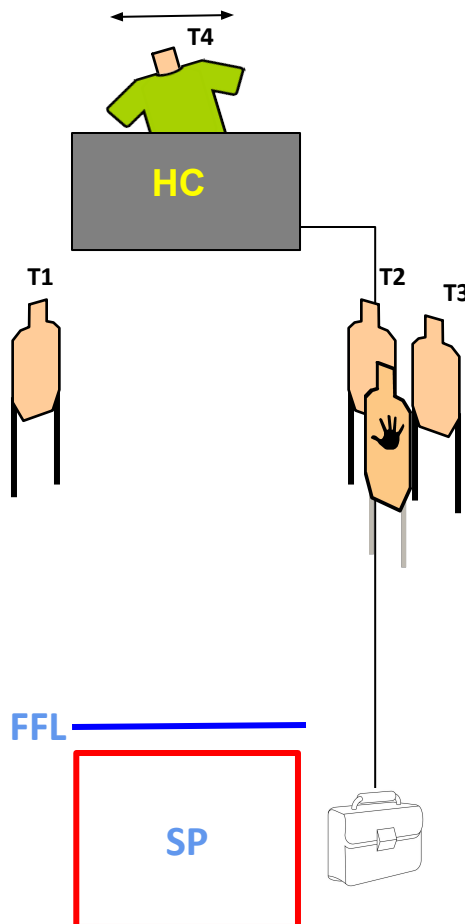



Stage 7

L'arsenale



Disegnatore: Polacco Cesare

SCENARIO: Mentre stai controllando le armi confiscate durante la retata alla cascina del Boss, i suoi scagnozzi ti assalgono per recuperare la merce... respingili!

START POSITION:

Tiratore in SP rivolto verso i bersagli, pistola con caricatore inserito colpo NON camerato su un bidone e i restanti caricatori sull'altro bidone.

PCC: stessa condizione, volata verso il parapalle ed otturatore chiuso.

STAGE PROCEDURE:

Al segnale acustico ingaggiare i bersagli rispettando le coperture; l'apertura della finestra F1 renderà visibili T3, T4 e T5; T1 e T2 vanno ingaggiati in "the open"; l'apertura della finestra F2 attiverà T6 che scompare alla fine del movimento.

STRINGS: 1

SCORING: 18 colpi, Unlimited

TARGETS: 9 Minacciosi, 4 Non-minacciosi

SCORED HITS: Migliori 2 per target

START-STOP: Segnale acustico - Ultimo colpo

RULES: 2022 IDPA Rulebook

CONCEALMENT GARMENT: Richiesto

DISTANCES: 5-10 yards

MUZZLE SAFE PLANE: Gli angoli di sicurezza sono 180° laterali ed il parapalle in verticale.

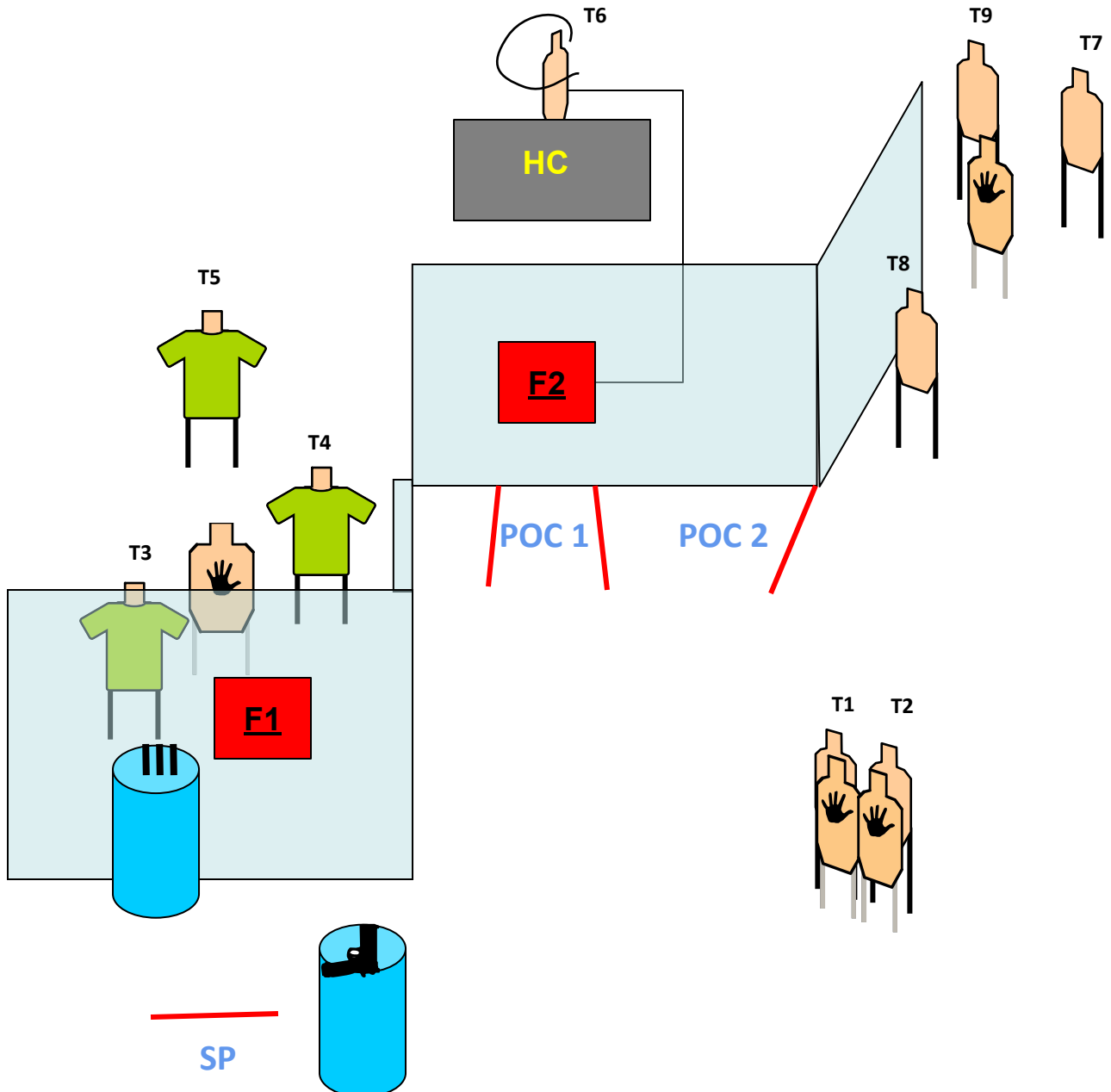



Stage 8

La perquisizione

Disegnatore: Biondani Renato



SCENARIO: Durante una perquisizione qualcosa non ti torna... agisci!

START POSITION:

Tiratore in SP con mani che toccano il segno blu sulla parete, arma carica in fondina e caricatori in buffetteria.

PCC: low ready rivolto verso punto rosso e sicura inserita.

STAGE PROCEDURE:

Al segnale acustico ingaggiare tutti i bersagli dalle rispettive coperture; l'apertura della finestra F1 attiverà T5 che resterà visibile alla fine del movimento.

STRINGS: 1

SCORING: 10 colpi, Unlimited

TARGETS: 5 Minacciosi, 2 Non-minacciosi

SCORED HITS: Migliori 2 per target

START-STOP: Segnale acustico - Ultimo colpo

RULES: 2022 IDPA Rulebook

CONCEALMENT GARMENT: Richiesto

DISTANCES: 2-10 yards

MUZZLE SAFE PLANE: Gli angoli di sicurezza sono 180° laterali ed il parappalle in verticale.

