



# WARM UP (In tutti i bay)

Disegnatore: Funcis



## Standard

### START POSITION:

Tiratore relax in SP rivolto verso i bersagli e punte dei piedi che toccano la linea, arma carica in fondina, primo caricatore con 3 colpi, gli altri caricatori in buffetteria.

PCC: low ready puntata verso punto rosso.

### STAGE PROCEDURE:

Al segnale acustico ingaggiare da fermo in SP T1 con 3 colpi con la sola mano forte e 3 colpi con la sola mano debole.

**STRINGS:** 1

**SCORING:** 6 colpi, Limited

**TARGETS:** 1 Minacciosi

**SCORED HITS:** 6 per target

**START-STOP:** Segnale acustico - Ultimo colpo

**RULES:** IDPA Rulebook 2023 ultima revisione

**CONCEALMENT GARMENT:** Non richiesto

**DISTANCES:** 6 yards

**MUZZLE SAFE PLANE:** Gli angoli di sicurezza sono 180° laterali ed il parapalle in verticale.

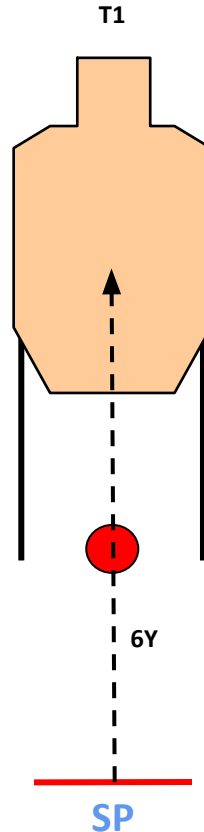



# COF 1 - BAY 1

## Standard

Disegnatore: Polacco

SO: Polacco / Zanon



### START POSITION:

Tiratore relax in SP rivolto verso il parapalle frontale, talloni che toccano la linea, arma carica **con 4 colpi** ed i restanti caricatori in buffetteria.

PCC: hip level stesse condizioni.

### STAGE PROCEDURE:

Al segnale acustico ingaggiare i bersagli **con la sola mano forte in una delle due poc e mano debole nell'altra.**

**STRINGS:** 1

**SCORING:** 8 colpi, **Limited**

**TARGETS:** 4 Minacciosi

**SCORED HITS:** 2 per target

**START-STOP:** Segnale acustico - Ultimo colpo

**RULES:** IDPA Rulebook 2023 ultima revisione

**CONCEALMENT GARMENT:** Non richiesto

**DISTANCES:** 4-7 yards

**MUZZLE SAFE PLANE:** Gli angoli di sicurezza sono 180° laterali ed il parapalle in verticale.

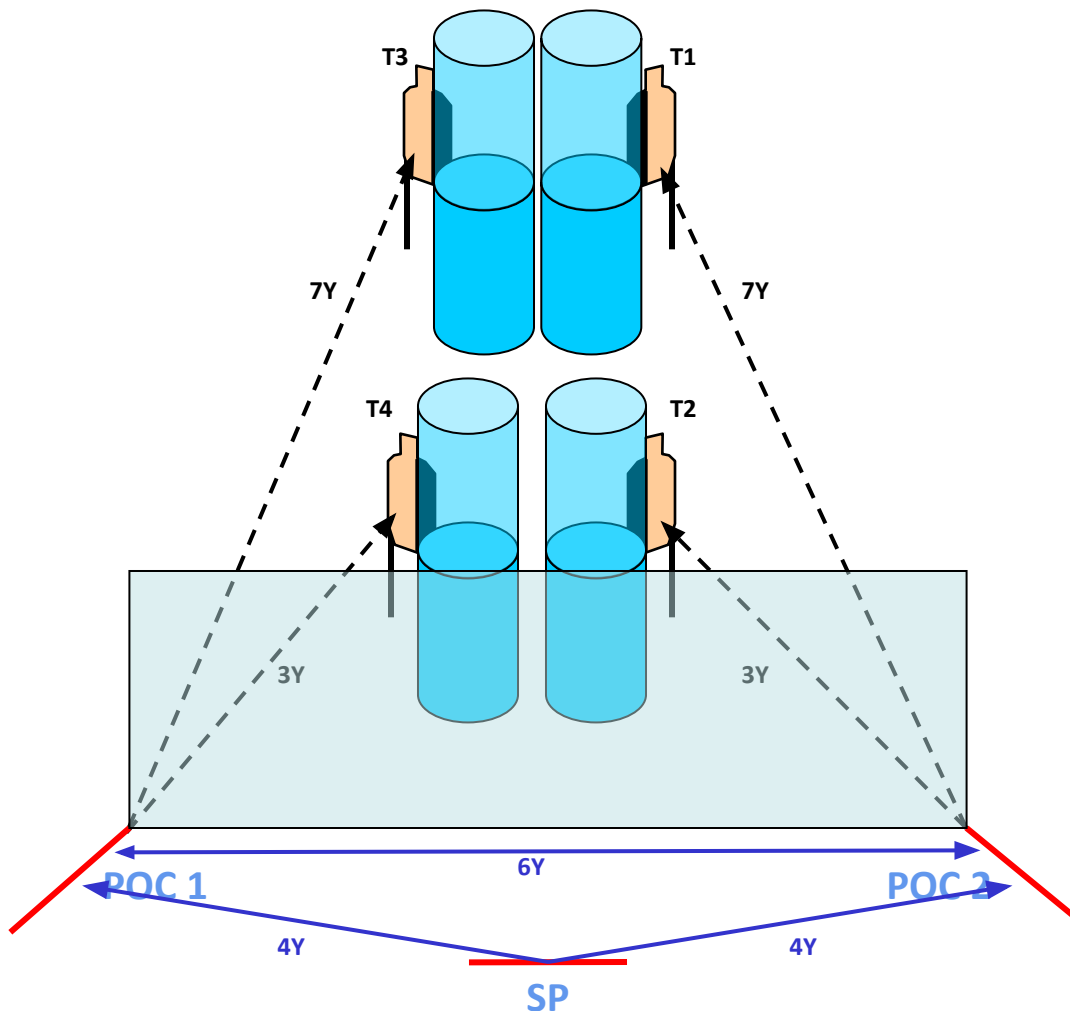



# COF 2 - BAY 1

## In Gioielleria

Disegnatore: Funcis / Magliulo

SO: Polacco / Zanon



**SCENARIO:** Mentre assisti alla vendita di pietre preziose in gioielleria, all'improvviso i compratori estraggono le armi e cominciano a fare fuoco verso te ed il commesso per rubare la merce: intervieni per proteggere te ed il personale della gioielleria

### START POSITION:

Tiratore seduto in SP con mani sulle ginocchia, arma scarica in fondina e tutti i caricatori nella valigetta.

PCC: arma sul bidone volata verso il parapalle principale otturatore chiuso.

### STAGE PROCEDURE:

Al segnale acustico ingaggiare "in the open" tutti i bersagli, l'apertura della valigetta attiverà il bersaglio non minaccioso.

**STRINGS:** 1

**SCORING:** 10 colpi, Unlimited

**TARGETS:** 5 Minacciosi, 2 Non-minacciosi

**SCORED HITS:** Migliori 2 per target

**START-STOP:** Segnale acustico - Ultimo colpo

**RULES:** IDPA Rulebook 2023 ultima revisione

**CONCEALMENT GARMENT:** Richiesto

**DISTANCES:** 3-10 yards

**MUZZLE SAFE PLANE:** Gli angoli di sicurezza sono 180° laterali ed il parapalle in verticale.

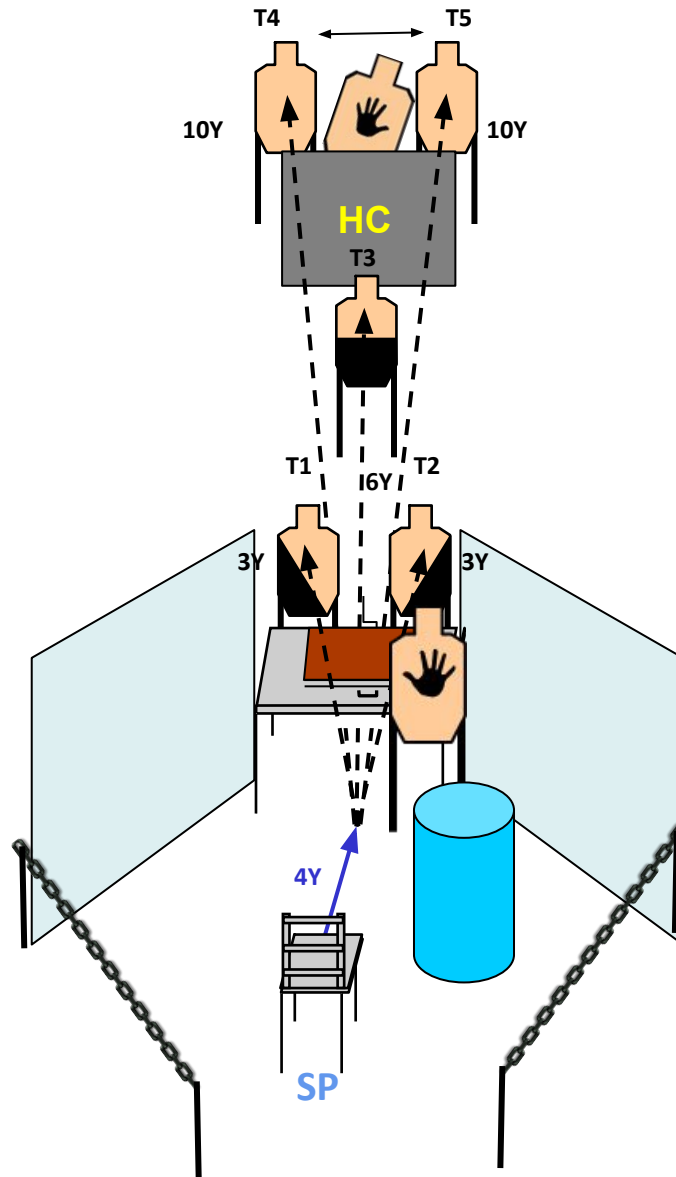



# COF 3 - BAY 2

## Al Parco

Disegnatore: Zanon / Magliulo

SO: Buresti / De Marco



**SCENARIO:** Mentre passeggi con tua moglie nel parco, incappi in un regolamento di conti tra bande rivali che si fronteggiano con armi da fuoco: difenditi mettendo in salvo te e tua moglie.

### START POSITION:

Tiratore in SP, punte dei piedi che toccano la linea, arma carica in fondina e caricatori in buffetteria.

PCC: hip level.

### STAGE PROCEDURE:

Al segnale acustico ingaggiare tutti i bersagli rispettando le coperture, T1 va ingaggiato in ritenzione.

**STRINGS:** 1

**SCORING:** 18 colpi, Unlimited

**TARGETS:** 9 Minacciosi, 4 Non-minacciosi

**SCORED HITS:** Migliori 2 per target

**START-STOP:** Segnale acustico - Ultimo colpo

**RULES:** IDPA Rulebook 2023 ultima revisione

**CONCEALMENT GARMENT:** Richiesto

**DISTANCES:** 1-10 yards

**MUZZLE SAFE PLANE:** Gli angoli di sicurezza sono 180° laterali ed il parapalle in verticale.

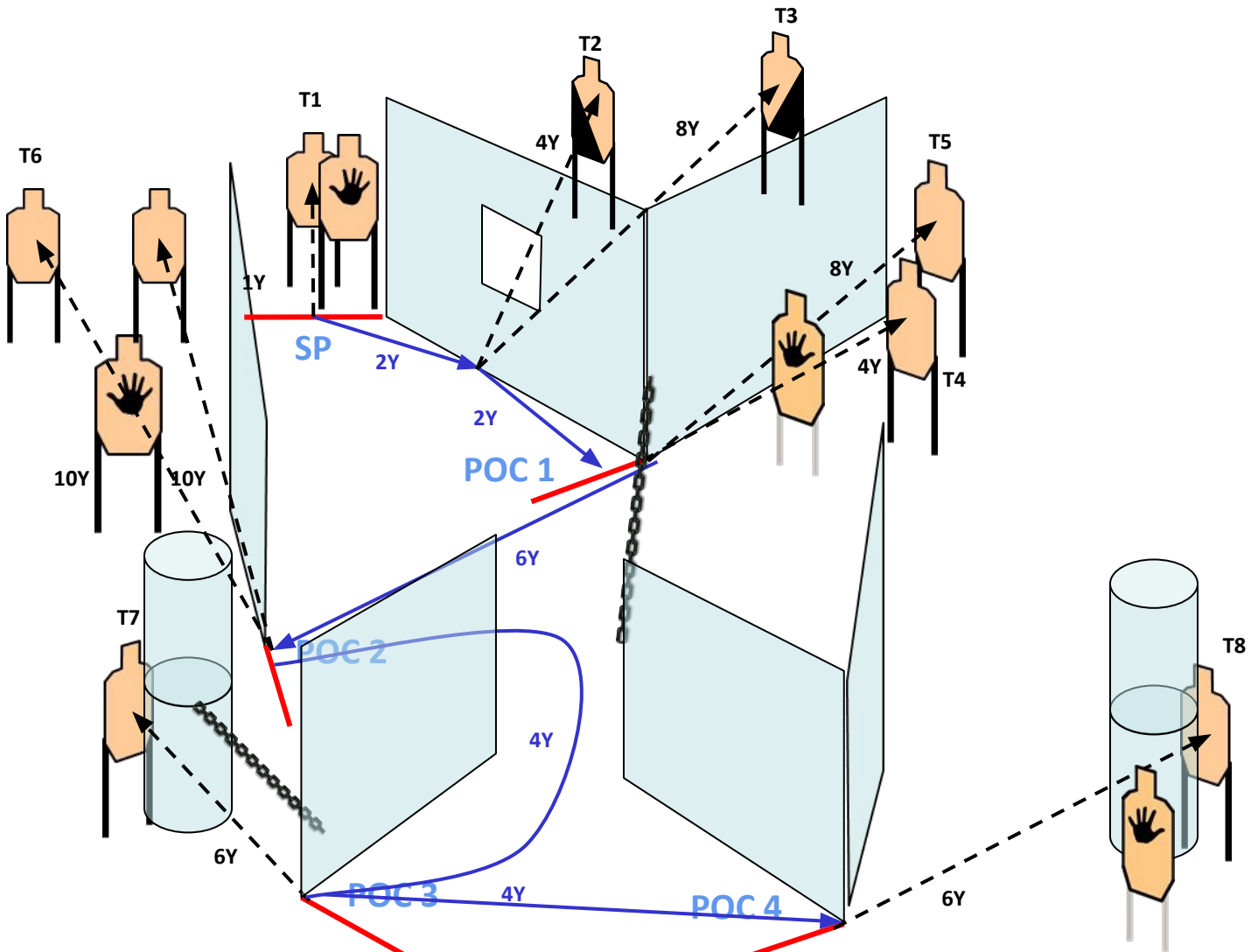



# COF 4 - BAY 3

## Il Piazzale

Disegnatore: Polacco

SO: Magliulo / Mozzali



**SCENARIO:** Mentre stai spazzando via le foglie secche dal piazzale di fronte a casa, senti degli spari provenire dall'interno della tua abitazione: affrettati per scoprire cosa sta succedendo e per difendere te ed i tuoi famigliari

### START POSITION:

Tiratore relax in SP rivolto verso il parapalle frontale con scopa impugnata con entrambe le mani e talloni che toccano la linea, arma carica in fondina e caricatori in buffetteria.

PCC: hip level e scopa nella mano debole.

### STAGE PROCEDURE:

Al segnale acustico ingaggiare tutti i bersagli rispettando le coperture. L'apertura di F1 attiverà il twister T4 che non resterà visibile alla fine del movimento.

**STRINGS:** 1

**SCORING:** 18 colpi, Unlimited

**TARGETS:** 9 Minacciosi, 3 Non-minacciosi

**SCORED HITS:** Migliori 2 per target

**START-STOP:** Segnale acustico - Ultimo colpo

**RULES:** IDPA Rulebook 2023 ultima revisione

**CONCEALMENT GARMENT:** Richiesto

**DISTANCES:** 4-18 yards

**MUZZLE SAFE PLANE:** Gli angoli di sicurezza sono 180° laterali ed il parapalle in verticale.

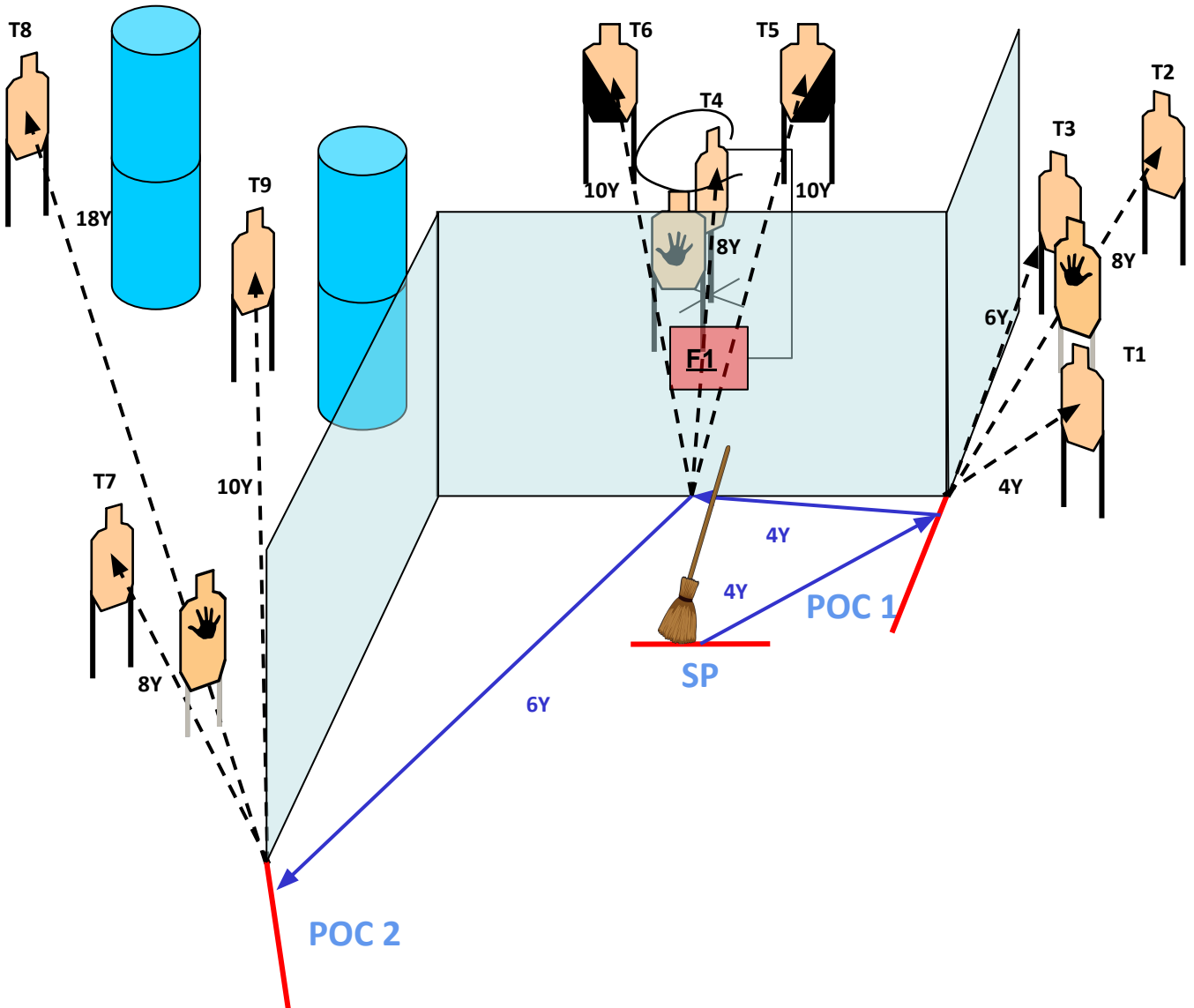



# COF 5 - BAY 4

## Servizio Dopo Vendita



Disegnatore: Polacco

SO: Orizio / Reggiani

**SCENARIO:** Mentre stai servendo un cliente che sta rendendo un elettrodomestico non funzionante, un gruppo di balordi fa irruzione nel negozio sparando all'impazzata per rubare l'incasso del giorno: difenditi!

### START POSITION:

Tiratore in SP rivolto verso i bersagli, con talloni che toccano la linea, arma **scarica** sul un bidone con volata rivolta verso il parapalle frontale e i caricatori sull'altro bidone.

PCC: stesse condizioni, otturatore chiuso.

### STAGE PROCEDURE:

Al segnale acustico ingaggiare tutti i bersagli; l'apertura di F1 azionerà T3 (che resterà visibile alla fine del movimento) e il bersaglio non minaccioso posto dietro T1 e T2.

**STRINGS:** 1

**SCORING:** 8 colpi, Unlimited

**TARGETS:** 4 Minacciosi, 2 Non-minacciosi

**SCORED HITS:** Migliori 2 per target

**START-STOP:** Segnale acustico - Ultimo colpo

**RULES:** IDPA Rulebook 2023 ultima revisione

**CONCEALMENT GARMENT:** Richiesto

**DISTANCES:** 10-12 yards

**MUZZLE SAFE PLANE:** Gli angoli di sicurezza sono 180° laterali ed il parapalle in verticale.

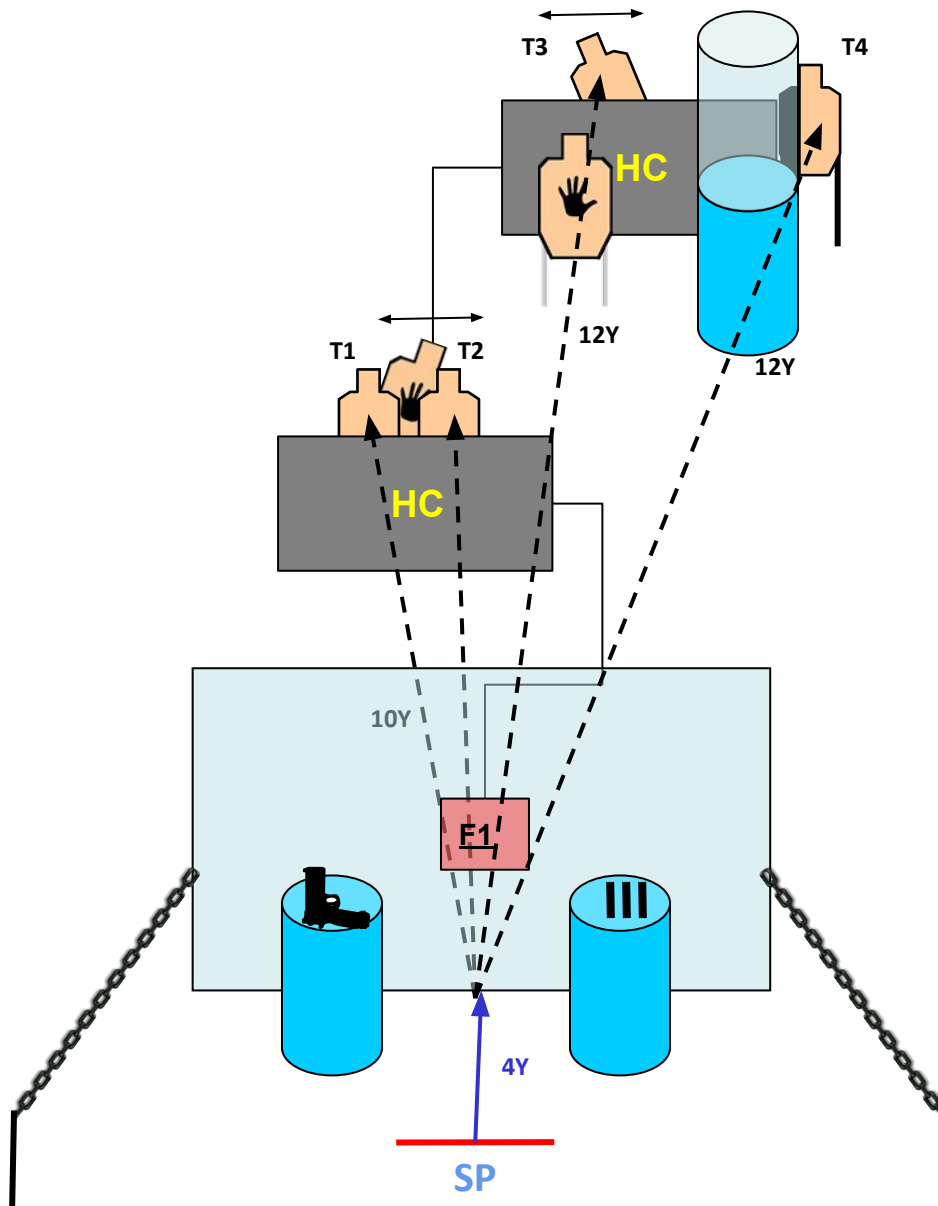



# COF 6 - BAY 4

## L'Ostaggio

Disegnatore: Agostini / Funcis

SO: Orizio / Reggiani



**SCENARIO:** Durante una retata antidroga, i malviventi iniziano a sparare per la strada prendendo in ostaggio un passante: rispondi al fuoco e libera l'ostaggio

### START POSITION:

Tiratore in SP con talloni che toccano la linea, arma carica in fondina **colpo non camerato** ed i restanti caricatori in buffetteria.  
PCC:hip level, stesse condizioni, otturatore chiuso.

### STAGE PROCEDURE:

Al segnale acustico ingaggiare tutti i bersagli dalle rispettive coperture.  
Ingaggiare T5 con almeno 2 colpi al box grande e 1 alla box piccolo

### STRINGS: 1

**SCORING:** 11 colpi, Unlimited

**TARGETS:** 5 Minacciosi, 3 Non-minacciosi

**SCORED HITS:** Migliori 2 per target, T5 migliori 2 al box grande e 1 alla box piccolo

**START-STOP:** Segnale acustico - Ultimo colpo

**RULES:** IDPA Rulebook 2023 ultima revisione

**CONCEALMENT GARMENT:** Richiesto

**DISTANCES:** 4-12 yards

**MUZZLE SAFE PLANE:** Gli angoli di sicurezza sono 180° laterali ed il parapalle in verticale.

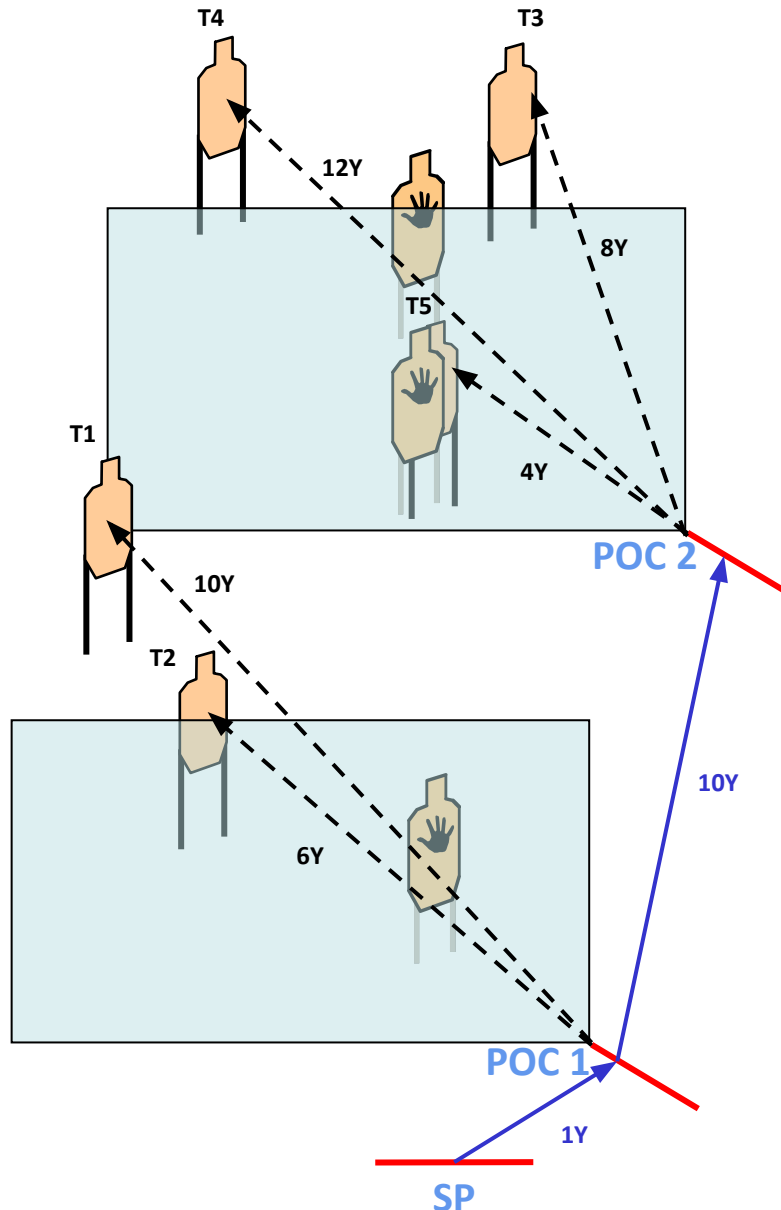

# COF 7 - BAY 5

## La Rapina

Disegnatore: Polacco

SO: Fergani / Cecchini

**SCENARIO:** Mentre stai facendo la spesa, dei rapinatori fanno irruzione per rubare l'incasso e cominciano a sparare verso la guardia e verso di te... aziona l'impianto anticendio per dare l'allarme e difenditi

### START POSITION:

Tiratore relax in SP rivolto verso il parapalle frontale, talloni che toccano la linea, arma carica in fondina e caricatori in buffetteria.

PCC: low ready puntata verso punto rosso.

### STAGE PROCEDURE:

Al segnale acustico ingaggiare tutti i bersagli rispettando le coperture, T1 e T2 sono "in the open"; l'azionamento della maniglia attiverà "l'orso" T5 che rimarrà visibile alla fine del movimento; T6 va ingaggiata in low cover

**INGAGGIARE I BERSAGLI IN THE OPEN SENZA OLTREPASSARE LA CATENELLA**

**INGAGGIARE I BERSAGLI OLTRE LA FFL DECRETA DQ**

### STRINGS: 1

**SCORING:** 12 colpi Unlimited

**TARGETS:** 6 minacciosi, 1 non-minaccioso

**SCORED HITS:** Migliori 2 per target

**START-STOP:** Segnale acustico - Ultimo colpo

**RULES:** IDPA Rulebook 2023 ultima revisione

**CONCEALMENT GARMENT:** Richiesto

**DISTANCES:** 4-10 yards

**MUZZLE SAFE PLANE:** Gli angoli di sicurezza sono 180° laterali ed il parapalle in verticale.

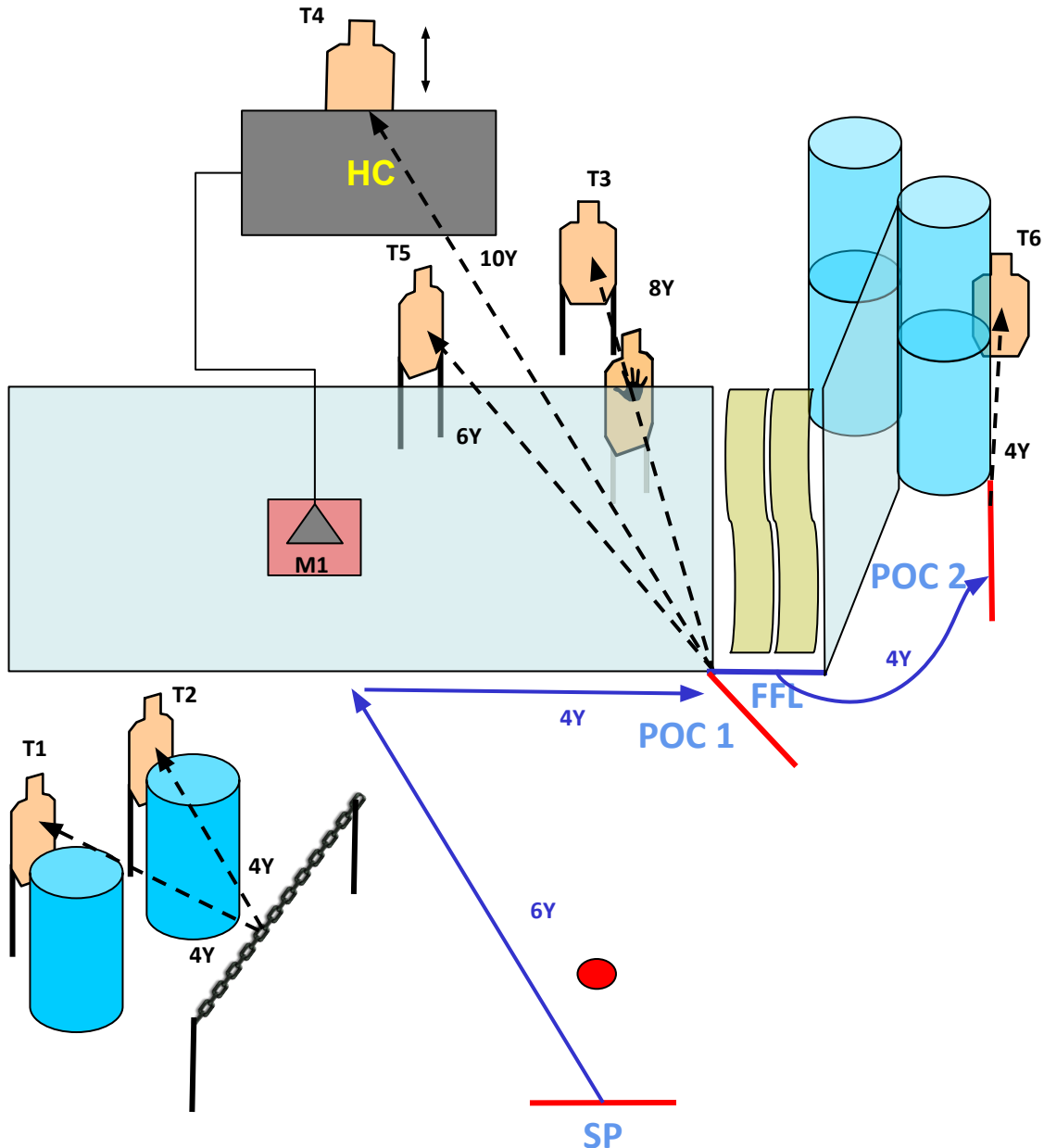





# COF 8 - BAY 6

## Al Teatro

Disegnatore: Polacco

SO: Casari / Gilardi



**SCENARIO:** Stai comprando dei popcorn dalla maschera al teatro, quando odi degli spari provenire dalla sala e ti accorgi che tutto il personale del teatro è stato sostituito da mercenari che vogliono attentare alla vita di un esponente importante del mondo politico cittadino: difenditi e sventa il pericolo

### START POSITION:

Tiratore relax in SP rivolto verso il parapalle frontale, punte dei piedi che toccano la linea, arma carica in fondina e caricatori in buffetteria.

PCC: hip level.

### STAGE PROCEDURE:

Al segnale acustico ingaggiare T1 in ritenzione ed i restanti bersagli dalle rispettive coperture; T1, T2, P1, T3, T4 e T5 sono da ingaggiare "in the open". L'abbattimento di P1 renderà visibile T2 ed attiverà la tenda che renderà visibile T3, T4 e T5

**INGAGGIARE I BERSAGLI OLTRE LA FFL DECRETA DQ**

**STRINGS:** 2

**SCORING:** 17 colpi, Unlimited

**TARGETS:** 8 Minacciosi, 1 ferro e 4 Non-minacciosi

**SCORED HITS:** Migliori 2 per target, ferro abbattuto

**START-STOP:** Segnale acustico - Ultimo colpo

**RULES:** IDPA Rulebook 2023 ultima revisione

**CONCEALMENT GARMENT:** Richiesto

**DISTANCES:** 1-15 yards

**MUZZLE SAFE PLANE:** Gli angoli di sicurezza sono 180° laterali ed il parapalle in verticale.

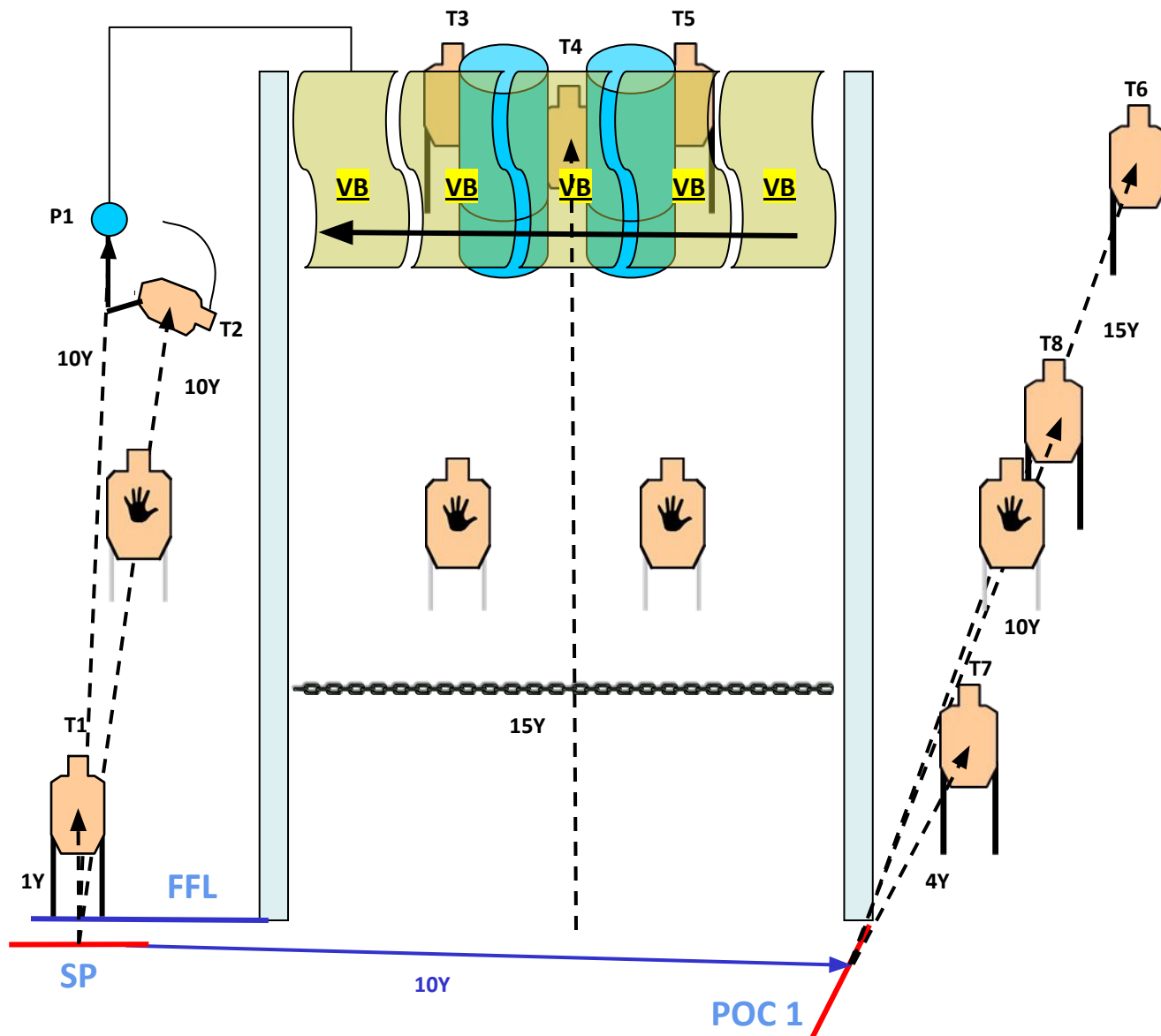



# COF 9 - BAY 7

## Il Manifesto di Olaf Sgrund



Disegnatore: Funcis / Magliulo

SO: Kogoj and friend

**SCENARIO:** Sei un cacciatore di taglie e mentre stai affiggendo il manifesto con la teglia del ricercato Olaf Sgrund, ti ritrovi sotto il fuoco incrociato dei seguaci di Olaf che vogliono impedirti di catturare il loro capo: difenditi

### START POSITION:

Tiratore in SP con punte dei piedi che toccano la linea e mani sugli appositi segni sulla barricata, arma carica in fondina e caricatori in buffetteria.

PCC: hip level, punte dei piedi che toccano la linea e mano debole che tocca un segno sulla barricata.

### STAGE PROCEDURE:

Al segnale acustico ingaggiare i bersagli rispettando le coperture.

**STRINGS:** 1

**SCORING:** 14 colpi, Unlimited

**TARGETS:** 7 Minacciosi, 2 Non-minacciosi

**SCORED HITS:** Migliori 2 per target

**START-STOP:** Segnale acustico - Ultimo colpo

**RULES:** IDPA Rulebook 2023 ultima revisione

**CONCEALMENT GARMENT:** Richiesto

**DISTANCES:** 4-10 yards

**MUZZLE SAFE PLANE:** Gli angoli di sicurezza sono 180° laterali ed il parapalle in verticale.

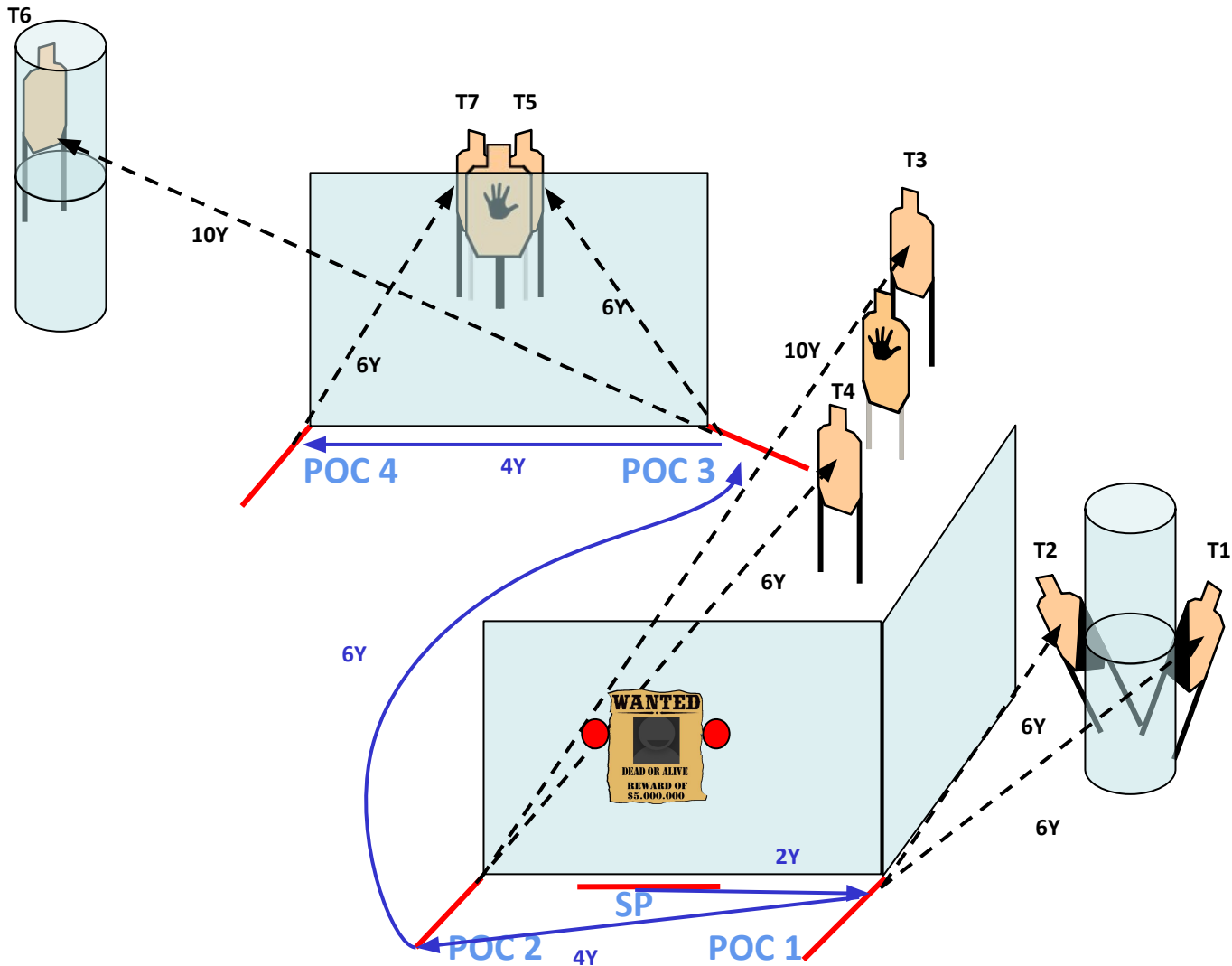



# COF 10 - BAY 8

## Il Convento

Disegnatore: Polacco

SO: Bettati / Busolo



**SCENARIO:** Mentre fai visita all'anziano zio, frate presso il convento "Fate Bene Fratelli", quella che sembrava una comitiva di pellegrini si rivela essere una banda di rapinatori che sparando vogliono impossessarsi dell'antichissimo crocifisso in oro presente nella cappella: difendi te ed i frati e sventa il furto

### START POSITION:

Tiratore in SP rivolto verso i bersagli, talloni che toccano la linea, arma carica in fondina e caricatori in buffetteria.

PCC: low ready.

### STRINGS: 1

**SCORING:** 18 colpi, Unlimited

**TARGETS:** 9 Minacciosi e 4 Non-minaccioso

**SCORED HITS:** 2 per target

**START-STOP:** Segnale acustico - Ultimo colpo

**RULES:** IDPA Rulebook 2023 ultima revisione

**CONCEALMENT GARMENT:** Richiesto

**DISTANCES:** 4-15 yards

**MUZZLE SAFE PLANE:** Gli angoli di sicurezza sono 180° laterali ed il parapalle in verticale.

### STAGE PROCEDURE:

Al segnale acustico ingaggiare tutti i bersagli dalle rispettive coperture; T1, T2 e T3 sono da ingaggiare "in the open".

