



SOUTH SARDINIA IDPA CLUB
STAGE 1
“SUL TRENO”



SCENARIO:

Ti trovi sul treno di ritorno verso casa, quando all'improvviso sul tuo vagone irrompe un gruppo armato che vuole derubare tutti i passeggeri, compreso te. DIFENDITI

START CONDITION:

In SP in piedi , fronte parapalle (down range)
 Arma carica in fondina, colpo camerato.
 Per tutte le divisioni, i caricatori dovranno essere riforniti alla massima capacità di divisione.
 PCC stesse condizioni., Low ready , muzzole 45°.

STRINGS:

1

SCORING:

14 colpi, unlimited

TARGETS:

7 threats , 2 NT

SCORED HITS:

Migliori 2 per bersaglio.

START-STOP:

Segnale acustico – Ultimo colpo

RULES:

2024 IDPA Rulebook

STAGE PROCEDURE:

Al segnale acustico, ingaggiare le minacce presenti.
 Tutte le carte sono in The Open

COVER GARMENT: Richiesto

ANGOLI SICUREZZA: 180° - Parapalle in elevazione

DISTANZE : 5-7 YD

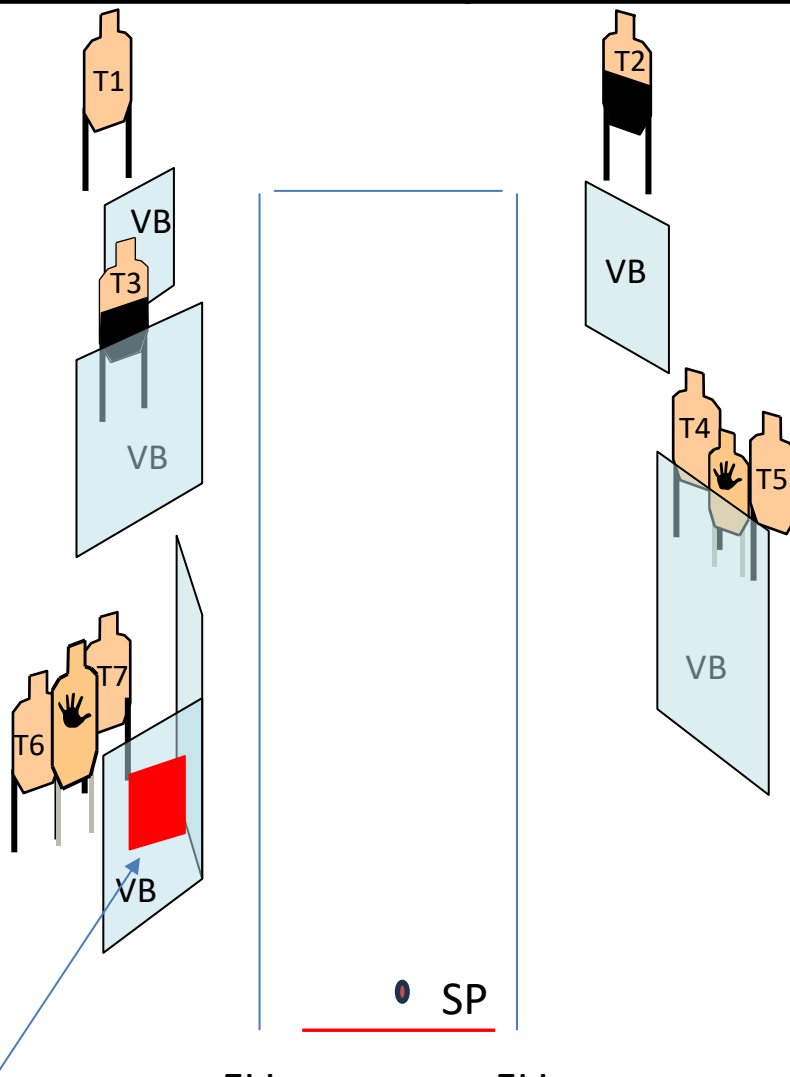

Finestra abbattibile più piccola di 60,96cm



SOUTH SARDINIA IDPA CLUB STAGE 2 “ELEZIONI”



SCENARIO:

Sei seduto in silenzio in attesa del tuo voto , quando all'improvviso dei malviventi armati fanno irruzione nei seggi. Mentre alcuni balordi distruggono le urne elettorali , altri minacciano te e la tua famiglia.

DIFENDITI

START CONDITION:

SP, seduto nella sedia, fronte parapalle frontale.
arma scarica e caricatori che si intendono utilizzare
sul tavolino..

Tutti i caricatori riforniti alla massima capacità di
divisione.

STAGE PROCEDURE:

Al segnale acustico ingaggiare da seduto T1-T2-T3 con
due colpi ciascuno , **POI** proseguire verso le coperture
presenti.

T1 – T2 – T3 sono in The Open

STRINGS:

1

SCORING:

16 colpi, Unlimited

TARGETS:

8 threats, 3 NT

SCORED HITS:

Migliori 2 per bersaglio

START-STOP:

Segnale acustico – Ultimo colpo

RULES:

2024 IDPA Rulebook

COVER GARMENT: Richiesto

ANGOLI SICUREZZA: 180° - Parapalle in elevazione

DISTANZE : 5 – 10 YD

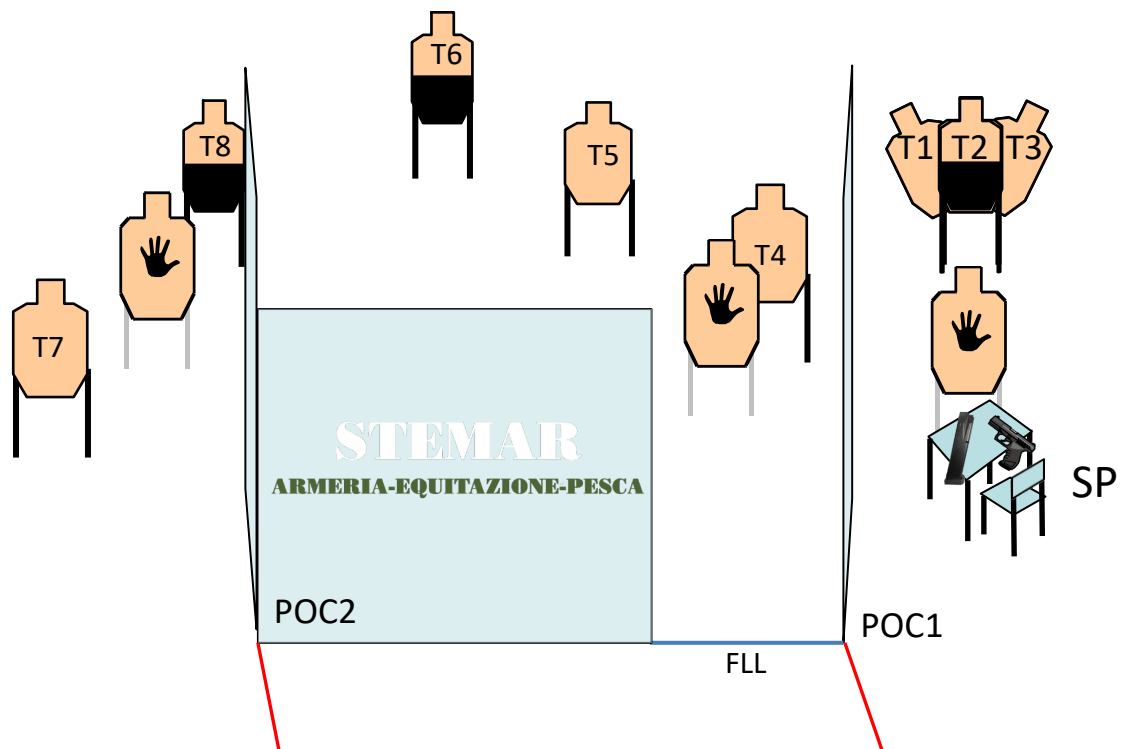



SOUTH SARDINIA IDPA CLUB STAGE 3 “AL PARCO”



SCENARIO:

Stai passeggiando al parco, quando alcuni malviventi ti assalgono, difenditi.

START CONDITION:

SP, fronte parapalle frontale con i talloni che toccano sui segni. arma carica in fondina.

COLPO CAMERATO .

Primo caricatore rifornito con 6 colpi. I restanti riforniti alla massima capacità di divisione.

STRINGS: 1

SCORING: 14 colpi, Unlimited

TARGETS: 7 threats, 3 NT

SCORED HITS: Migliori 2 per bersaglio

START-STOP: Segnale acustico – Ultimo colpo

RULES: 2024 IDPA Rulebook

COVER GARMENT: Richiesto

ANGOLI SICUREZZA: 180° - Parapalle in elevazione

STAGE PROCEDURE:

Al segnale acustico , ingaggiare i bersagli visibili con due colpi ciascuno, rispettando coperture e priorità.

T3-T4 -T5 sono in The Open.

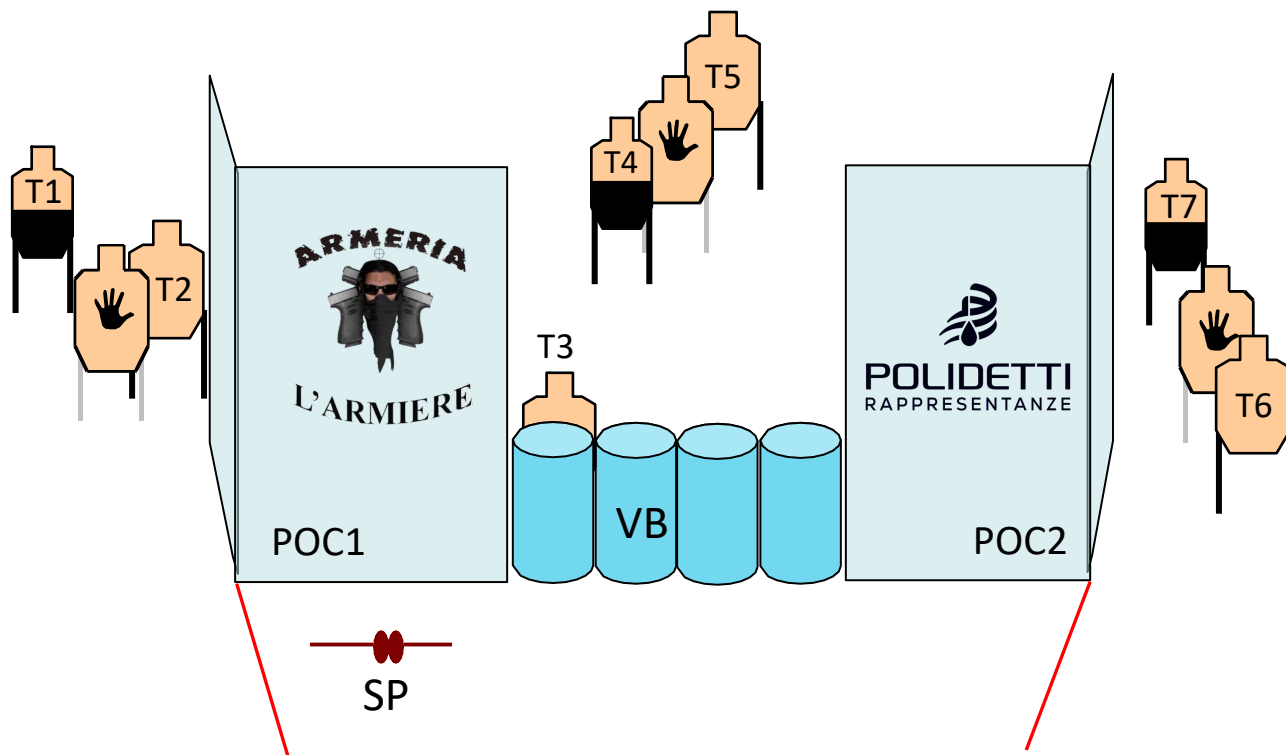



SOUTH SARDINIA IDPA CLUB STAGE 4 “ LA FUGA DEI MALVIVENTI ”



SCENARIO:

Mentre stai tranquillamente parlando al telefono nel giardino della tua proprietà, dei malviventi armati irrompono improvvisamente, minacciando di fare del male se non avessi dato loro quello che volevano. Allo squillare dell'antifurto i malviventi non desistono dall'aggressione. Nel caos generale..DIFENDITI.

START CONDITION:

In SP in piedi, fronte parapalle frontale con il telefono all'orecchio tenuto con la mano forte.

Arma carica in fondina ,colpo camerato,
Caricatori alla capacità di Divisione riposti in buffetteria.
PCC stessa condizione, low ready , muzzle 45°.

STAGE PROCEDURE:

Al segnale acustico ingaggiare i bersagli visibili con due colpi ciascuno.

T1 va ingaggiata con 3 colpi IN RITENZIONE

T1-T3-T4- T6 – PP1 sono in The Open.

La posizione Low cover richiede almeno un ginocchio in terra

STRINGS: 1

SCORING: 18 colpi min, Unlimited

TARGETS: 8 threats, 2 NT's , 1 steel

SCORED HITS: Migliori 2 per bersaglio (eccetto T1 da ingaggiare con 3 colpi) , ferri abbattuti.

START-STOP: Segnale acustico – Ultimo colpo

RULES: 2024 IDPA Rulebook

COVER GARMENT: Richiesto

ANGOLI SICUREZZA: 180° - Parapalle in elevazione

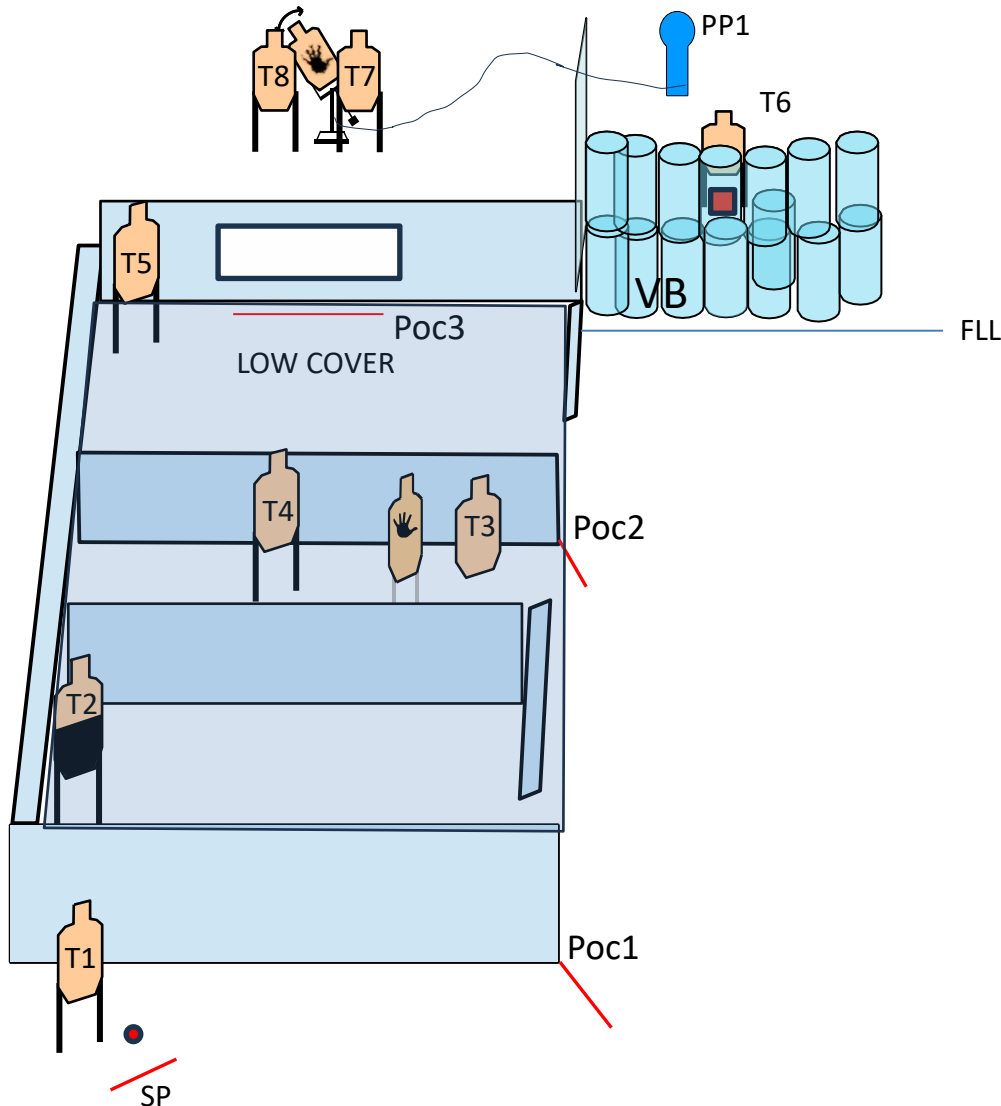



SOUTH SARDINIA IDPA CLUB
STAGE 5
“DAL GOMMISTA”



SCENARIO: Sei dal gommista dopo aver forato la gomma della tua auto. Un gruppo armato di balordi irrompe nel negozio minacciandoti di consegnare loro tutto ciò che hai di valore nelle tasche e all'interno della tua vettura. DIFENDITI

<p>START CONDITION: In SP fronte parapalle , posizione Surrender. Arma carica in fondina, colpo non camerato. Per tutte le divisioni, i restanti caricatori alla massima capacità di divisione . PCC stesse condizioni , Low ready , muzzole 45°.</p>	<p>STRINGS: 1 SCORING: 18 colpi, unlimited TARGETS: 8 threats , 2 NT , 2 steels SCORED HITS: Migliori 2 per bersaglio, ferri giù. START-STOP: Segnale acustico – Ultimo colpo</p>
<p>STAGE PROCEDURE: Al segnale acustico,. Ingaggiare le minacce dalle coperture disponibili. T1 – T2 – PL1 sono in the open. INGAGGIARE PL1 e PP1 OLTRE LA FLL comporterà DQ</p>	<p>RULES: 2024 IDPA Rulebook COVER GARMENT: Richiesto ANGOLI SICUREZZA: 180° - Parapalle in elevazione</p>

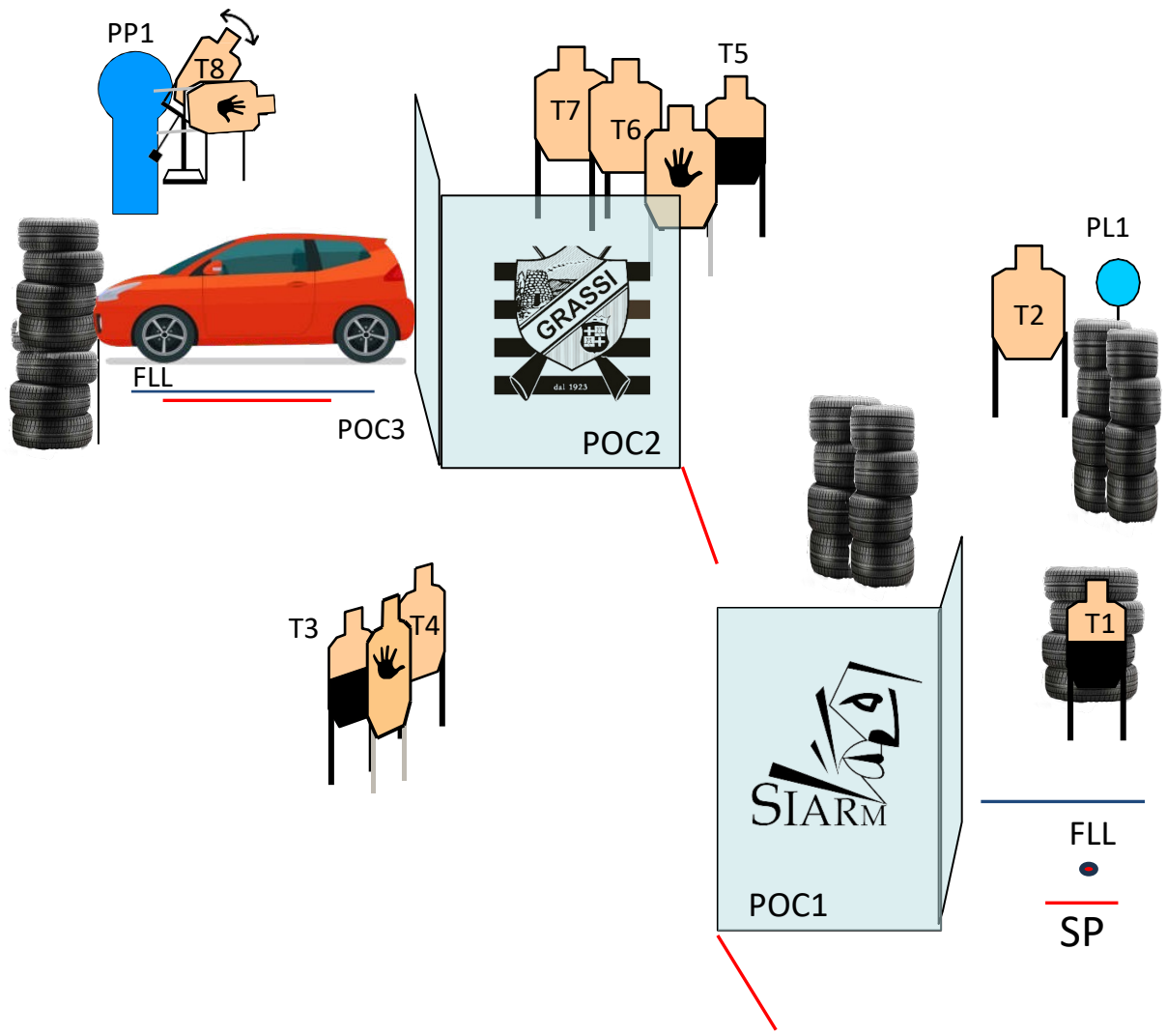



SOUTH SARDINIA IDPA CLUB



“WARM UP”

WARM UP

START CONDITION:

Tiratore in SP, fronte il parapalle .
Arma carica in fondina. COLPO NON CAMERATO
I primi due caricatori riforniti con 3 COLPI.
restanti caricatori riforniti alla massima capacità di divisione
PCC stessa condizione, Low ready, volata in direzione del
segno rosso.

STAGE PROCEDURE:

Al segnale acustico il tiratore ingaggia, da SP, la carta T1 con
2 colpi al corpo e uno alla testa.

1° Caricatore : Freestyle

2° Caricatore : Mano forte

3° Caricatore : Freestyle

STRINGS: 1
SCORING: 9 colpi, Limited
TARGETS: 1 threat
SCORED HITS: Migliori 6 al corpo e 3 alla testa
per target.
START-STOP: Segnale acustico – Ultimo colpo
RULES: 2024 IDPA Rulebook
COVER GARMENT: **NON Richiesto**
ANGOLI SICUREZZA: 180° - Parapalle in elevazione

