



## SOUTH SARDINIA IDPA CLUB



### “WARM UP”

#### WARM UP

**START CONDITION:**

Tiratore in SP, fronte il parapalle e dietro la FL.  
Arma carica in fondina con **SOLO 3 COLPI** .  
Altri caricatori riforniti alla massima capacità di divisione  
PCC stessa condizione, Low ready, volata in direzione del  
segno rosso.

**STAGE PROCEDURE:**

Al segnale acustico il tiratore ingaggia, da SP, entrambe le  
carte con 2 colpi al corpo ciascuna **POI** con 1 colpo alla testa  
ciascuna.

**STRINGS:** 1  
**SCORING:** 6 colpi, Unlimited  
**TARGETS:** 2 threat  
**SCORED HITS:** Migliori 2 al corpo e 1 alla testa  
per target.  
**START-STOP:** Segnale acustico – Ultimo colpo  
**RULES:** 2024 IDPA Rulebook  
**COVER GARMENT:** **NON Richiesto**  
**ANGOLI SICUREZZA:** 180° - Parapalle in elevazione

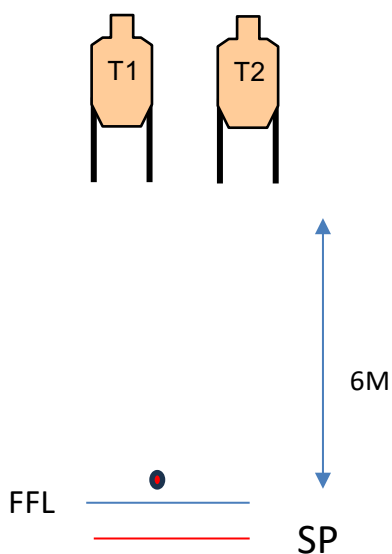



# SOUTH SARDINIA IDPA CLUB STAGE 4 “ LA MIA PROPRIETA ’ ”



## SCENARIO:

Stai sistemando la recinzione nel cortile della tua proprietà, quando all'improvviso una banda armata irrompe all'interno delle mura, minacciando te e la tua famiglia. DIFENDITI

## START CONDITION:

In SP in piedi, fronte parapalle frontale con entrambe le mani che toccano i segni.

Arma carica in fondina, colpo camerato,  
Caricatori alla capacità di Divisione riposti in buffetteria.  
PCC stessa condizione, low ready, muzzole 45°.

## STAGE PROCEDURE:

Al segnale acustico ingaggiare i bersagli visibili con due colpi ciascuno.

T1 va ingaggiata con 3 colpi

T1-T2 – PP1 – T7 – T8 sono in The Open.

Ingaggiare PP1 oltre la FLL FOR STEEL comporterà DQ

**STRINGS:** 1

**SCORING:** 18 colpi min, Unlimited

**TARGETS:** 8 threats, 2 NT's, 1 steel

**SCORED HITS:** Migliori 2 per bersaglio ( eccetto T1 da ingaggiare con 3 colpi ), ferri abbattuti.

**START-STOP:** Segnale acustico – Ultimo colpo

**RULES:** 2024 IDPA Rulebook

**COVER GARMENT:** Richiesto

**ANGOLI SICUREZZA:** 180° - Parapalle in elevazione

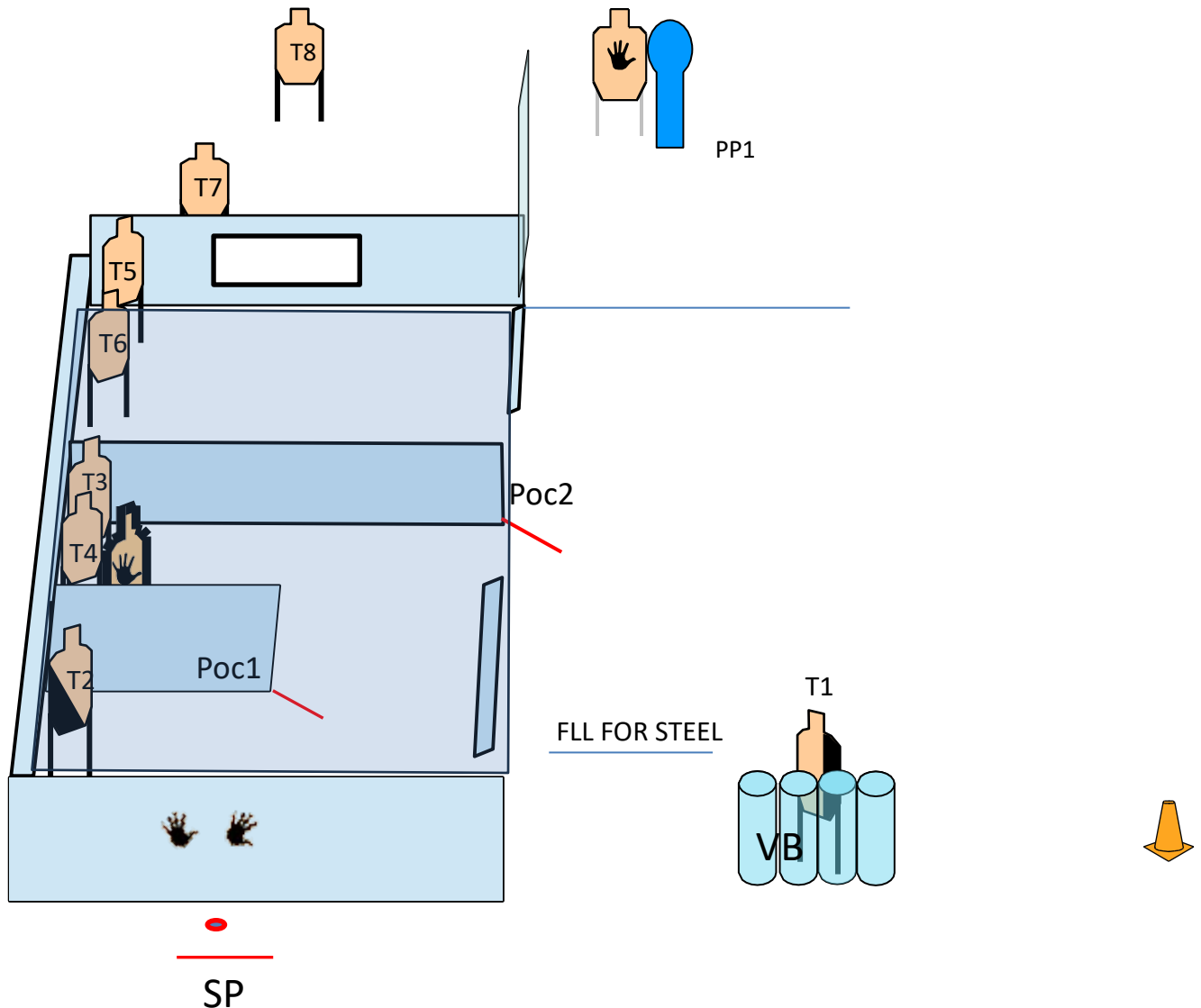



## SOUTH SARDINIA IDPA CLUB STAGE 2 “SUL TRENO”



Ti trovi sul treno di ritorno verso casa, quando all'improvviso sul tuo vagone irrompe un gruppo armato che vuole derubare tutti i passeggeri, compreso te. DIFENDITI

### START CONDITION:

In SP in piedi, fronte parapalle (down range)  
Arma carica in fondina, colpo camerato.  
Per tutte le divisioni, i caricatori dovranno essere riforniti alla massima capacità di divisione.  
PCC stesse condizioni., Low ready, muzzole 45°.

### STAGE PROCEDURE:

Al segnale acustico, ingaggiare le minacce presenti.  
Tutte le carte sono in The Open

**STRINGS:** 1  
**SCORING:** 14 colpi, unlimited  
**TARGETS:** 7 threats, 2 NT  
**SCORED HITS:** Migliori 2 per bersaglio.  
**START-STOP:** Segnale acustico – Ultimo colpo  
**RULES:** 2023.2 IDPA Rulebook  
**COVER GARMENT:** Richiesto  
**ANGOLI SICUREZZA:** 180° - Parapalle in elevazione  
**DISTANZE :** 5-7 YD

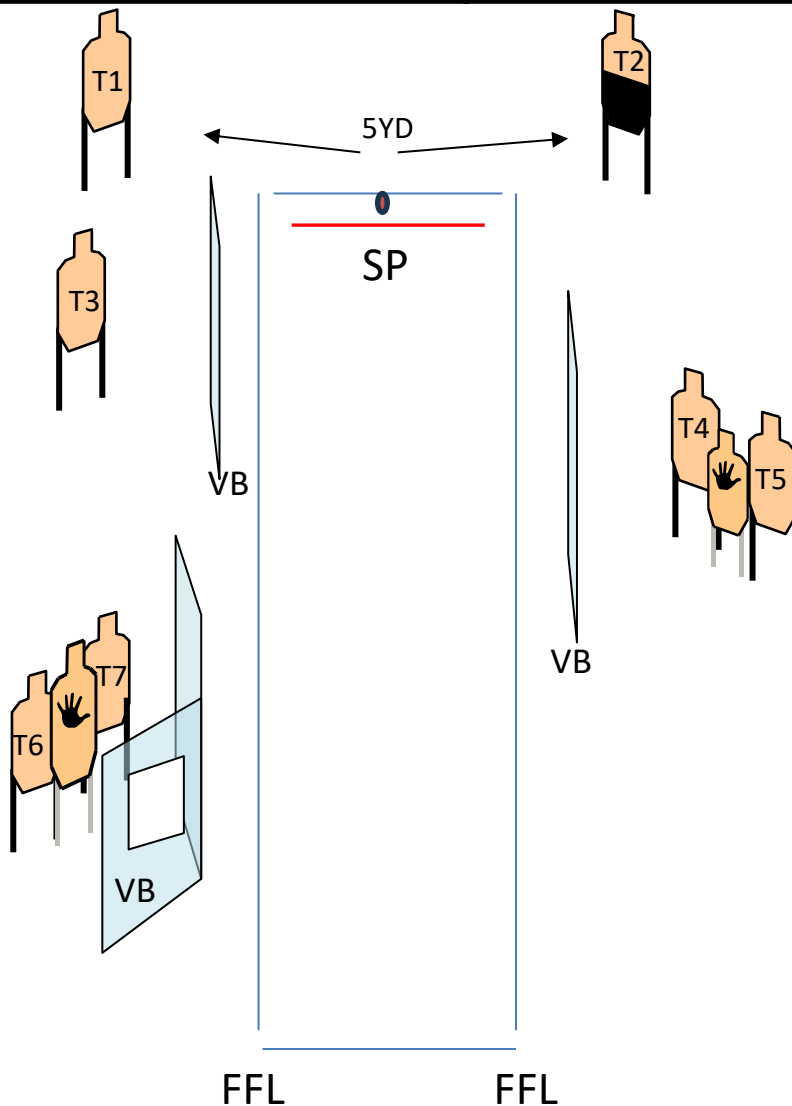



## SOUTH SARDINIA IDPA CLUB STAGE 2 “RAPINA NEL QUARTIERE”



Mentre ti dirigi al parcheggio della tua moto , ti rendi conto che una banda armata ti aspetta con il presunto intento di derubarti. Crea oscurità intorno a te e sii pronto a difenderti.

### START CONDITION:

In SP seduto sulla moto , fronte parapalle ( down range)  
Arma carica in fondina, colpo non camerato.  
Per tutte le divisioni, gli altri caricatori dovranno essere riforniti alla capacità di divisione.  
PCC stesse condizioni., Low ready , muzzole 45°.

### STAGE PROCEDURE:

Al segnale acustico, ingaggiare da seduti T1 e i ferri PP1 e PP2 , **POI** prosegui verso le coperture ingaggiando le minacce in priorità tattica.  
Tutte le carte vanno ingaggiate con due colpi minimi  
T1 – PP1 – PP2 sono in The Open  
Ingaggiare i ferri oltre la FLL per Steel comporterà DQ

**STRINGS:** 1  
**SCORING:** 16 colpi, unlimited  
**TARGETS:** 7 threats , 2 NT , 2 steel  
**SCORED HITS:** Migliori 2 per bersaglio , ferri giù  
**START-STOP:** Segnale acustico – Ultimo colpo  
**RULES:** 2024 IDPA Rulebook  
**COVER GARMENT:** Richiesto  
**ANGOLI SICUREZZA:** 180° - Parapalle in elevazione  
**DISTANZE :** 5-10 YD

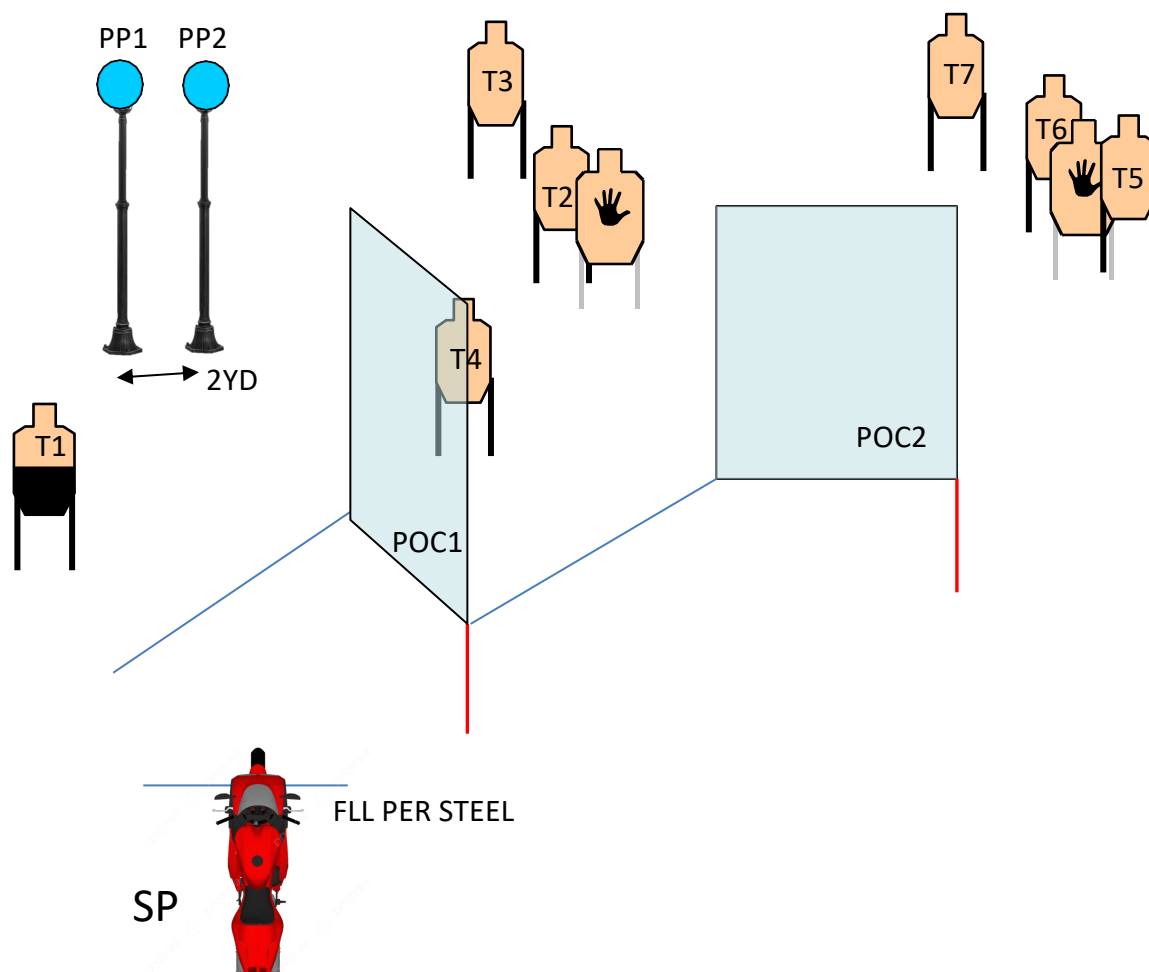



**SOUTH SARDINIA IDPA CLUB**  
**STAGE 2**  
**“STANDARD”**



**START CONDITION:**

In SP fronte parapalle ( down range)  
Arma carica in fondina , primo caricatore con 12 colpi .  
COLPO CAMERATO  
Tutti i restanti caricatori alla capacità di divisione.

**STRINGS:** 1  
**SCORING:** 12 colpi, LIMITED  
**TARGETS:** 6 threats , 1 NT  
**SCORED HITS:** Migliori 2 per bersaglio.  
**START-STOP:** Segnale acustico – Ultimo colpo  
**RULES:** 2024 IDPA Rulebook  
**COVER GARMENT:** NON Richiesto  
**ANGOLI SICUREZZA:** 180° - Parapalle in elevazione  
**DISTANZE :** 3 – 20 YD

**STAGE PROCEDURE:**

Al segnale acustico ingaggiare le minacce presenti.  
Tutte le carte sono in the Open

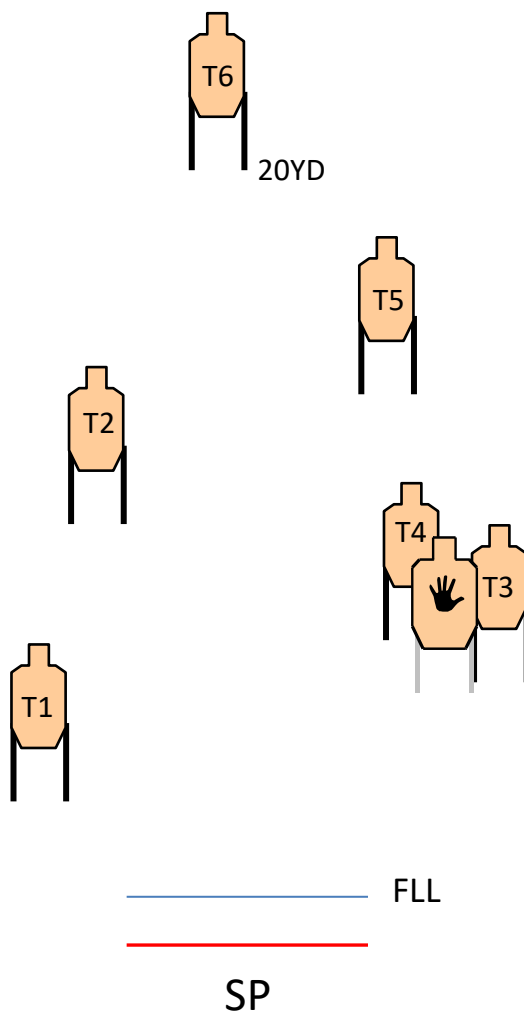



## SOUTH SARDINIA IDPA CLUB STAGE 2 “UFFICIO POSTALE”



Sei in fila allo sportello delle poste per accompagnare tua nonna a ritirare la pensione, quando un gruppo di ragazzi entra di prepotenza nel locale a pugno armato .

Al tentativo di sottrarre i contanti, tu e tua nonna siete minacciati da un balordo armato.

Proteggi tua nonna, te stesso e le persone presenti in sala.

### START CONDITION:

In SP fronte parapalle seduti al tavolino

Arma carica in fondina.

Colpo Camerato

Tutti i restanti caricatori riposti in buffetteria caricati alla capacità di divisione.

PCC stesse condizioni

STRINGS: 1

SCORING: 18 colpi minimi , unlimited

TARGETS: 9 threats , 3NT ,

SCORED HITS: Migliori 2 per bersaglio

START-STOP: Segnale acustico – Ultimo colpo

RULES: 2024 IDPA Rulebook

COVER GARMENT: Richiesto

ANGOLI SICUREZZA: 180° - Parapalle in elevazione

DISTANZE : 5 – 10 YD

### STAGE PROCEDURE:

Al segnale acustico ingaggiare da seduti T1-T2

POI proseguire verso le coperture presenti ingaggiando le minacce in priorità tattica.

T3- T7-T8-T9 sono in The Open

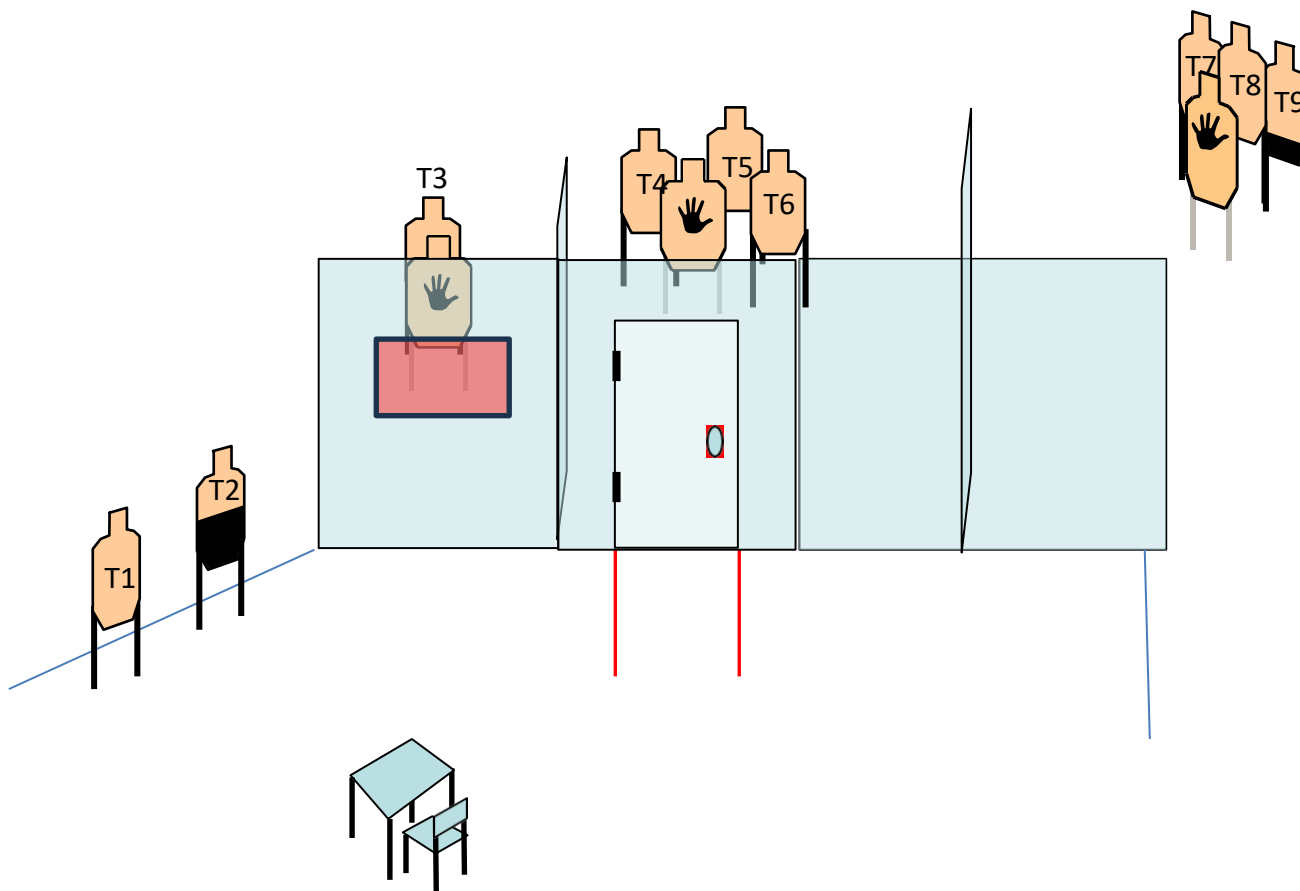



## SOUTH SARDINIA IDPA CLUB STAGE 2 “RITORNO A CASA”



Dopo una passeggiata con il tuo cane , ti stai dirigendo verso il rientro a casa, quando attraversando il sottopasso , dei malviventi armati vogliono derubarti . Difenditi

### START CONDITION:

In SP fronte parapalle con una mano che tiene il guinzaglio del cane

Arma carica in fondina. COLPO CAMERATO  
tutti i restanti caricatori alla capacità di divisione.

**STRINGS:** 1  
**SCORING:** 12 colpi, unlimited  
**TARGETS:** 6 threats , 1 NT  
**SCORED HITS:** Migliori 2 per bersaglio.  
**START-STOP:** Segnale acustico – Ultimo colpo  
**RULES:** 2024 IDPA Rulebook  
**COVER GARMENT:** Richiesto  
**ANGOLI SICUREZZA:** 180° - Parapalle in elevazione  
**DISTANZE :** 3 – YD

### STAGE PROCEDURE:

Al segnale acustico , estrai e ingaggia con la solo mano forte T1 , poi prosegui e ingaggia le altre minacce presenti sfruttando le coperture e le priorità tattiche.

Tutte le carte devono essere ingaggiate con 2 colpi minimi.

T1 è in the Open

